

Indoor

Enlightened

‘I believe that creativity goes hand in hand with intuition. I believe that when things are going well, you should just leave them be’

JOANA BOVER

bover
barcelona lights

hoyer
barcelona lights

Indoor

04 Introducción
/ Introduction

06	Nans	106	Folie
14	Arid	112	Aluet
22	Dome	114	Fora
28	Domita	116	Garota
32	Vuota	118	Helios
36	Nón Lá	120	Maxi
42	Mediterrània	122	Nut
50	Danona	124	Mos
54	Tanit	128	Plafonet
60	Fanalet	130	Siam
64	Amphora	132	Roda
70	Yuyun	138	Sisal
74	Atticus	140	Soft
76	Kando	142	Syra
80	Bol	144	Tria
86	Noren	146	Urban
90	Mei	148	Valentina
94	Platet	150	Slend
96	Drip/Drop	157	Skybell
100	Drep		

20	José Luis Alcaine
40	Benedetta Tagliabue
52	Magí Puig
68	Lita Cabellut
84	Àlex Ollé y Lluç Castells
136	Ignasi Terraza

En
light
ed

La luz nos ilumina.
Los días. Las casas. Los caminos.
Las personas. Y, desde siempre, es
parte central de la creación artística.
Nos hace ver y reconocer.
Nos conecta con el momento y
con la memoria. Es una fuente
inagotable de inspiración.

En este libro no solo ponemos
el foco en los objetos de luz,
sino que también nos encontramos
con una selección de creadores,
cuya obra enlaza con la visión
de Bover y que nos muestran su
percepción personal de la luz. Para
compartir impresiones, palabras y
pensamientos. Y dejar que sea su
luz la que nos hable.

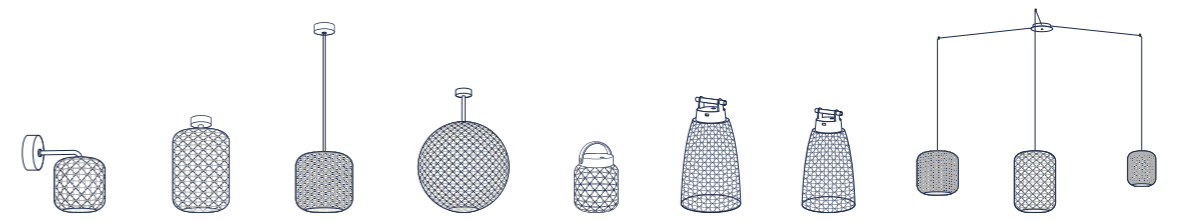
Light illuminates us. Our days. Our houses. Our paths. Our people. And it has always been a central part of artistic creation. It allows us to see and to recognize. It connects us with the present moment and with memory. It's an endless source of inspiration. In this book we don't just focus on objects of light, but we also meet a selection of creators, whose work aligns with Bover's vision, offering their own personal perception of light. To share impressions, words and thoughts. And ultimately, to let their light speak to us.





Nans

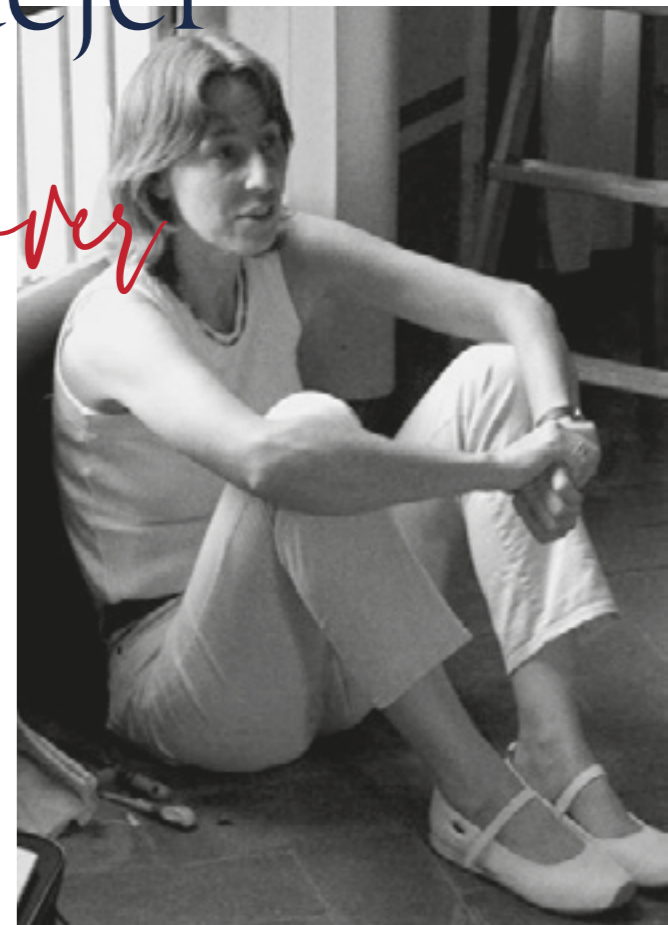
by Joana Bover | 2022



“Con las Nans hemos querido poner de relieve el trabajo artesanal de sus pantallas, buscar un modo distinto de tejer la trama”

Joana Bover

“With the Nans range, we wanted to highlight the artisanal nature of the lampshades, and look for a different way of weaving”







Texture inspiration

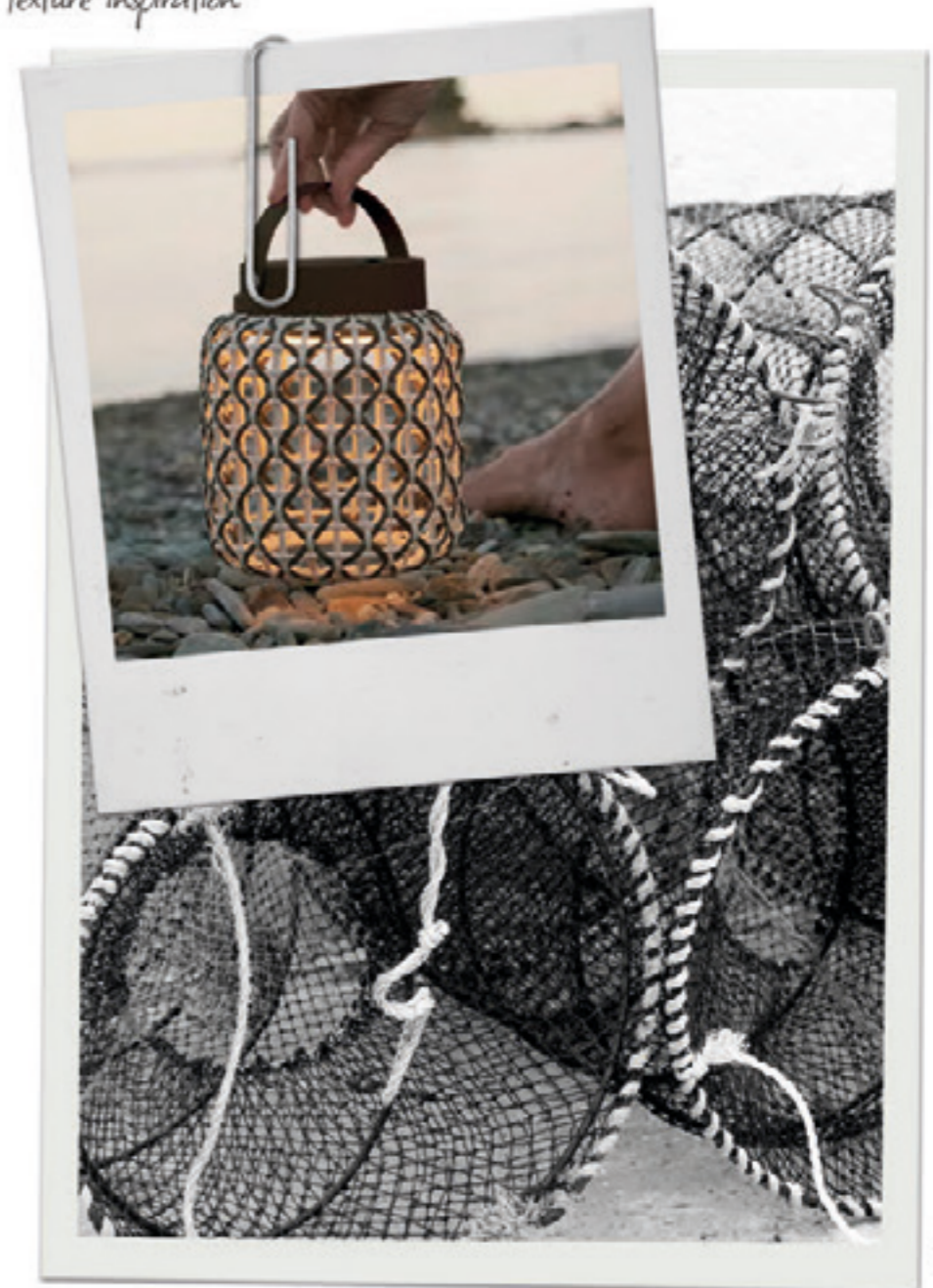


Fig 1

Una colección artesanal que rinde homenaje a la luz de un rincón escondido de la Costa Brava, a través de la combinación de tramas y colores.

A handcrafted collection that pays homage to the natural light of an unspoiled corner of the Costa Brava by combining different patterns and colors.

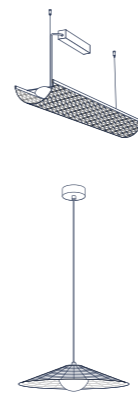
Nans Balis

by Joana Bover | 2023



En las pantallas de las Nans se combinan diferentes formas de tejer la fibra a mano. El difusor elíptico matiza la luz dándole suavidad.

The Nans shades are handwoven in different ways. They use an elliptical diffuser to filter the light in a softer way.



Bover | Indoor



Nans 55

by Joana Bover | 2023

Arid

by Nahtrang Studio | 2025



Photographer: Marcela Grassi

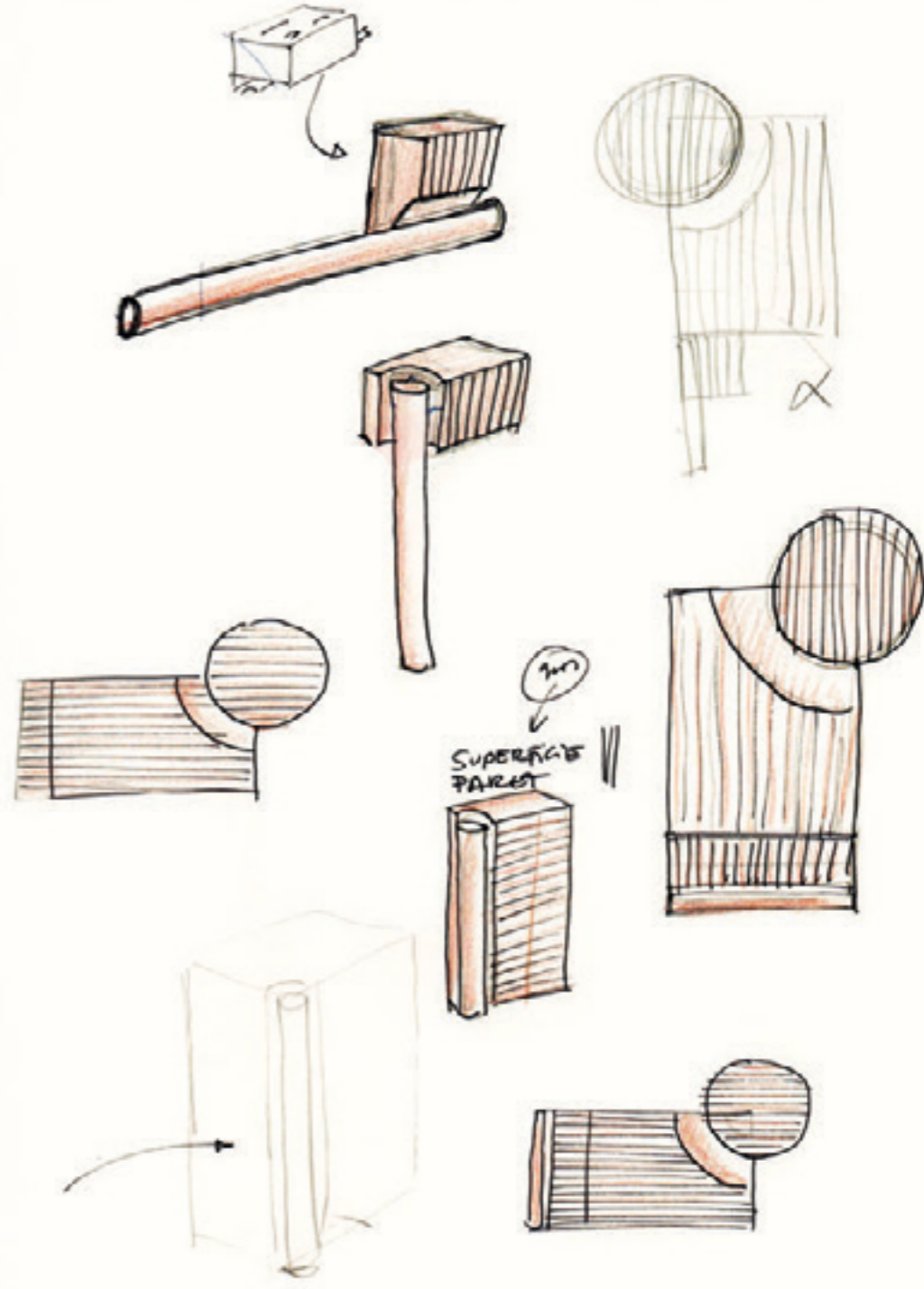
La personalidad de Arid se inspira en la serenidad de los paisajes costeros y en la calidez de la tierra. Sus líneas suaves rompen con la frialdad del aluminio, conectándonos emocionalmente con el espacio.



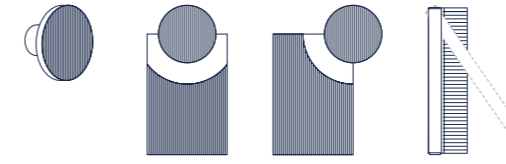
The character of the Arid is inspired by the serenity of the ocean warmth of the earth. Its soft lines break up the harsh aluminum frame, connecting us emotionally to the space.



Su diseño contemporáneo y flexibilidad convierten a esta familia de luminarias en discretas protagonistas de los ambientes a los que dan luz.



With its contemporary design and flexibility, this family of lamps become individual characters within the spaces they fill.



El diseño modular y versátil de la familia Arid permite crear composiciones personalizadas. Sus colores naturales se inspiran en el Mediterráneo.

The modular and versatile design of the Arid family allows the creation of personalized compositions. Its natural colors are inspired by the Mediterranean.



Photographer: Marcela Grassi.

José Luis Alcaine

DIRECTOR DE FOTOGRAFÍA

En
light
ed

A este maestro de la luz fue su padre el que le contagió su amor por el cine. Desde pequeño, observó la luz de forma distinta, la que ha puesto en imágenes como director de fotografía en tantas películas del cine español, y también en Hollywood. Ha iluminado las películas de directores como Bigas Luna, Víctor Erice, Fernando Trueba, Vicente Aranda, Carlos Saura, Brian de Palma o Pedro Almodóvar, cuya trayectoria acompañó desde el principio. Después de 60 años de carrera nos revela que “en este oficio siempre se está aprendiendo algo nuevo”. Por eso, se mantiene muy activo y nos sigue regalando su mirada única.

It was his father who passed on the love for cinema to this light master. Since he was young, he saw light in a different way, the way he has used in pictures as director of photography in so many films in the Spanish cinema, and also in Hollywood. He has lit films by directors such as Bigas Luna, Víctor Erice, Fernando Trueba, Vicente Aranda, Carlos Saura, Brian de Palma, and Pedro Almodóvar, whose career he followed since the beginning. After a sixty-year-long career he reveals that “in this job you’re always learning something new.” That’s why he stays very active, and he delights us with his unique gaze.





Luz y arte... ¿Cuándo descubriste que querías ser director de fotografía?

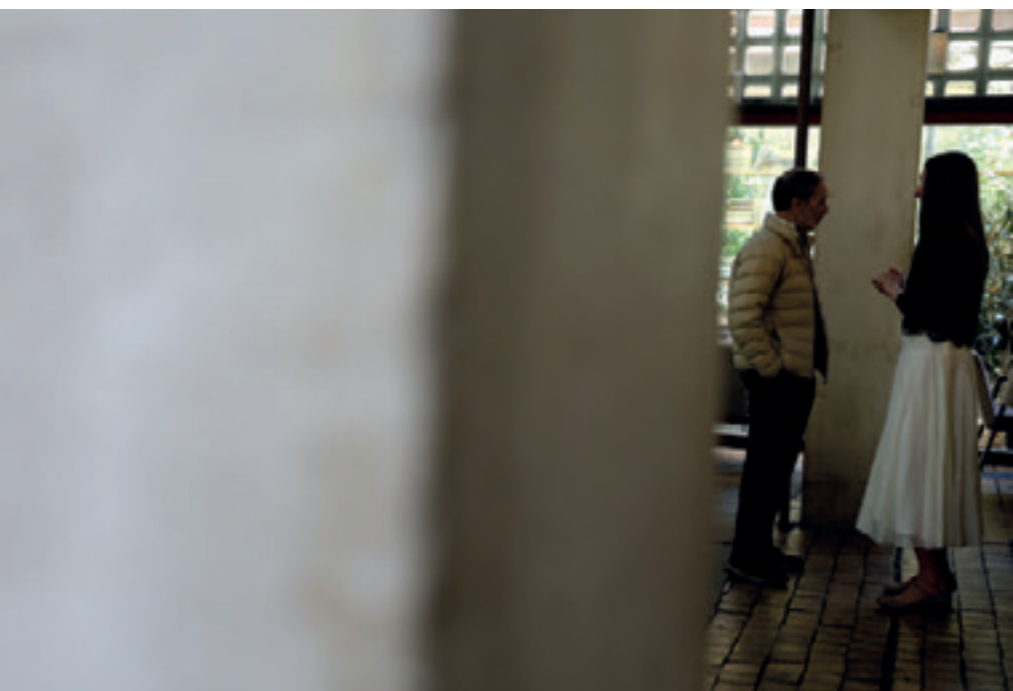
Sobre los once o doce años. Quería participar en el mundo de cine, pero vi que mi inclinación era por la creación de la imagen, que llevaba consigo la fotografía de las películas. Eso hacía que viese las películas de otra forma. Además, me pasaba una cosa extraña, observaba la luz.

¿A esa edad ya observabas la luz?

Sí, pero no sabía por qué. Como buen andaluz, porque soy hijo de andaluces, pero nacido en Tánger, dormía siempre que era posible una pequeña siesta, y teníamos unas contraventanas de madera típicas “de librito” por las que entraba el sol desde arriba, pegaba en el suelo y rebotaba en la habitación. Y yo decía, “esto es la luz de la siesta”. Eso me hizo decidirme por la fotografía mucho más tarde, porque una de mis obsesiones en la luz es marcar la hora del tiempo.

Claro, porque la fotografía tiene tiempo.

Siempre he tratado de marcar en mis películas el paso del tiempo. Una de las primeras cosas que hago es pedir que me pongan la hora, porque eso influye en la luz que voy a poner. El espectador normalmente no es consciente, pero al final lo incorpora al relato y va siguiendo el tiempo que transcurre, y eso es muy importante.



“La luz es el tiempo
que te ocurre”



“Light is the time
that passes by”



Light and art... When did you discover you wanted to become a director of photography?

When I was about eleven or twelve years old. I wanted to take part in the world of cinema, but I realized I was inclined to image creation, which meant the photography in movies. That made me watch films in a completely different way. Plus, something weird used to happen to me, I observed light.

Did you observe light at that age?

Yes, but I didn't know why. Like a true Andalusian person, because although I was born in Tanger I am a child of Andalusians and I would take a short nap whenever I could, and we used to have the typical “de librito” shutters where sun would come in from above, hit the ground and bounce back around the room. And I used to say, “this is nap light.” That's what drew me to photography years later, because one of my obsessions with light is using it to tell the time of the day.

Sure, because photography always has a time.

I've always tried to reflect on the passing of time in my movies. One of the first things I do is ask to have something to tell the time, since that influences the light I am going to use. The audience usually isn't aware of it, but in the end it becomes part of the story and helps follow the passage of time, and that is very important.

Fuiste el primer director de fotografía en utilizar fluorescentes. Recuerdo muy bien tu baúl, lleno de ellos.

Todos los directores europeos trataban de encontrar otra manera de iluminar. A mí me llamaban “el paraguero”, porque empecé a iluminar con paraguas. Fue en una película de Jaime Camino. Era una escena en una mesa con personajes alrededor, y se me ocurrió usar fluorescentes porque necesitaba una luz que estuviese encima, pero que no molestase. Así quedaba una luz difusa y amplia, circunscrita a la persona. Sobre todo, da una sombra suave. Tenía que ir con un baúl, porque no existía esta forma de iluminar. Después ya se expandió y ahora muchas luces tienen la forma de los fluorescentes.

¿Y para ti, qué es la luz?

Es curioso porque la luz nos rodea, pero al mismo tiempo nos deja solos, ¿no?, la luz es el tiempo que te ocurre, más que nada. Hasta la llegada de la luz eléctrica, debíamos tener en cuenta su camino durante el día para vivir, porque cuando se acababa la luz por la noche, se acababa el día. Se acababa todo. Todavía seguimos sujetos a la luz porque nuestro cuerpo sigue respondiendo a ella. Es decir, nos sentimos más en forma cuando amanece, nos ponemos en marcha, obedecemos unas pautas que hemos adquirido durante miles de años.

A nivel creativo, ¿con qué director te has sentido más cercano?

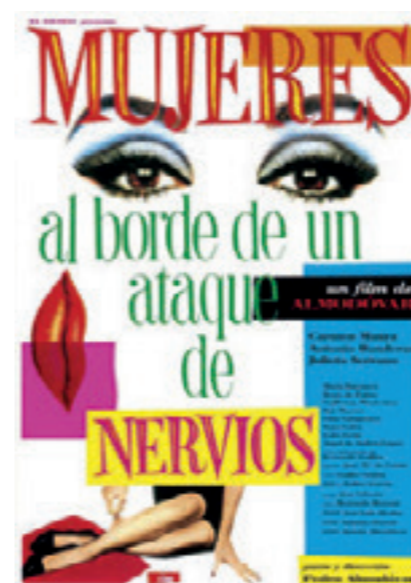
Con todos, porque tengo un problema al que le he sacado provecho y es que tengo mala memoria. A veces hacía cinco películas en un año. Terminé “Belle Époque” un sábado y empecé “Jamón, Jamón” un lunes. Mi fotografía es muy difícil de aprender, porque tengo veinte estilos distintos. Creo que cada película necesita un estilo de fotografía. Y ese estilo lo tienes que encontrar y luego tratar de olvidarlo, porque si no, te impregna todo lo demás. Por ejemplo, la película que marca un poquito el estilo Almodóvar es “Mujeres al borde de un ataque de nervios”, Pedro me dejó libertad en toda la película. La luz es cosa mía.

¿A ti qué te sugiere el concepto de “enlighted”?

Eso es lo que se busca en las actrices, sobre todo. Que la luz les siente bien y desprendan luz. Nuestra amiga Penélope Cruz tiene eso. Ella defiende que el que mejor la ha iluminado he sido yo. Pienso que los actores deben de estar bien iluminados para que tú veas perfectamente las sutilezas de su interpretación, porque uno interpreta básicamente con los ojos.



Photo by Yuri Alemany



© Mercury Films S.A.U

You were the first director of photography to use fluorescent lighting. I remember your trunk very well, full of them.

All the European directors would try and find another way to light up the space. They used to call me “the umbrella man,” because I started lighting with umbrellas. It was in a movie by Jaime Camino. It was a scene on a table with characters around it, and I had the idea of using fluorescent tubes because I needed a light which would be above, but one which wouldn’t interfere. That way, the light was broad and even but still focused on each person. Above all, it gives a dim shadow. I had to carry a trunk because that way of lighting didn’t exist. Afterwards, it spread and now many lights have the fluorescent tub shape.

And what is light for you?

It’s interesting because light is all around us, but at the same time it leaves us on our own, right? Light is the time that passes by, more than anything. Up until the time when electric light came, we needed to bear in mind its path during the day in order to live, because when light would finish at night, the day would finish. Everything would finish. We are still subject to light because our body still responds to it. That is to say, we feel more aligned when the sun rises, we set off, obey the rules we have acquired over thousands of years.

On a creative level, to which director did you feel closer?

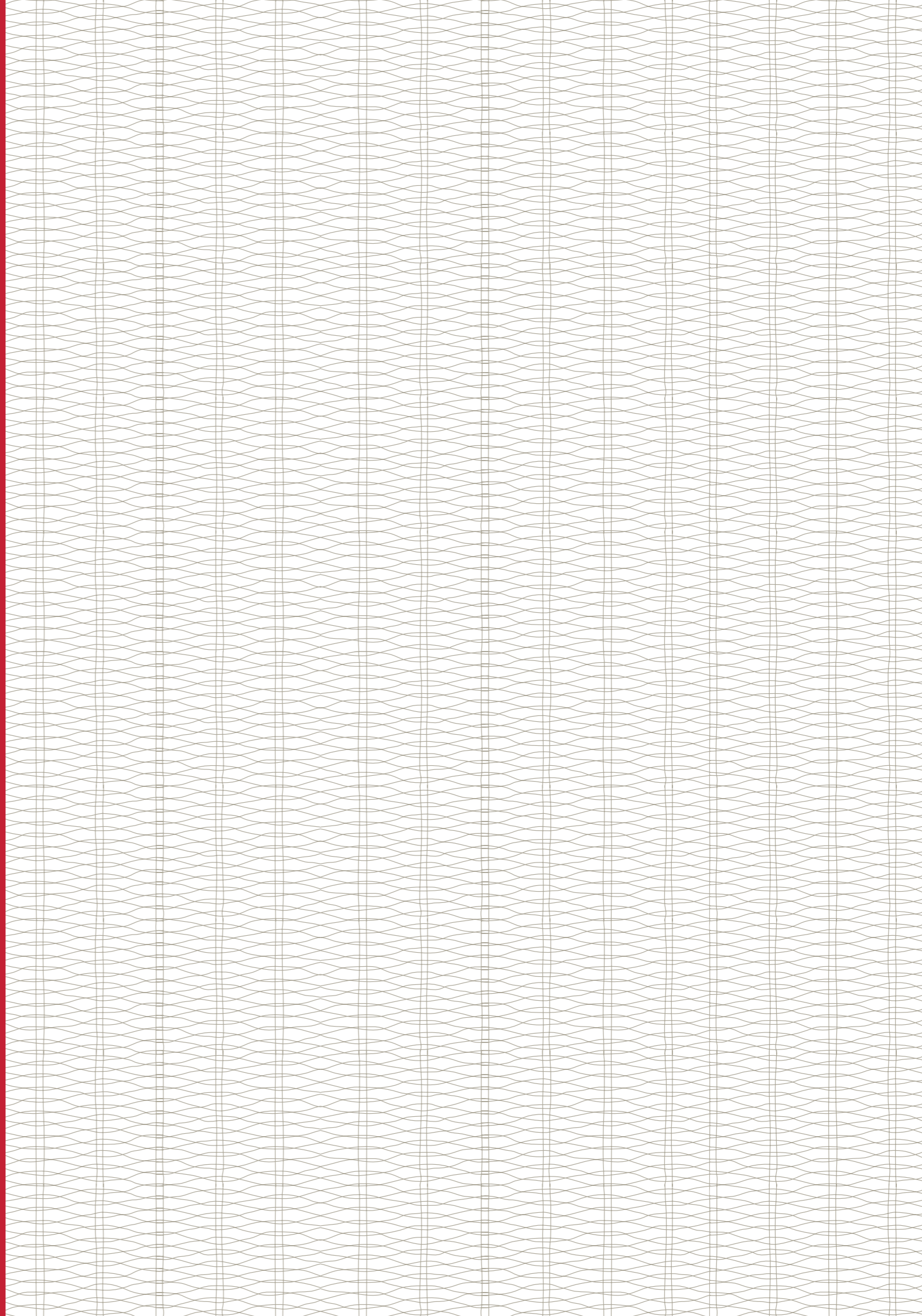
All of them, because I have a problem I’ve made the most of, and it’s that I’ve got bad memory. Sometimes I would make five movies in a year. I finished “Belle Époque” on a Saturday and started “Jamón, Jamón” on a Monday. My photography is difficult to differentiate because I’ve got twenty different styles. I believe every film deserves its own visual style. And you have to find that style and then try to forget it, because otherwise, it impregnates everything else. For example, the movie which shapes the Almodóvar style is “Mujeres al borde de un ataque de nervios,” Pedro gave me total freedom the whole movie. Light was on me.

What does the Enlighted concept suggest to you?

That’s what we especially search for in actresses. That light sits well with them, and they radiate light. Our friend Penélope Cruz has that. She says I am the one who has illuminated her the best. I think actors must be well lit up so you see perfectly the subtleties of their performance, because after all, one interprets with the eyes.



Photo by Yuri Alemany



Dome

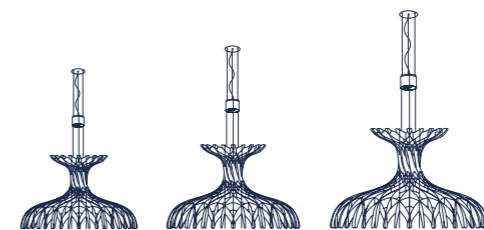
by Benedetta Tagliabue
& EMBT | 2015



"The lamps have become more than light-emitting objects; they are converted into light sculptures"

The wooden fragments are intertwined and handsewn one by one creating a game of shadows and nuances through its filters. In this subtle sculpture, the light receives prominence, enriching and enhancing the space.

Las piezas de madera entrelazadas y cosidas a mano crean un juego de sombras y matices a través de sus relieves. En esta escultura sutil la luz cobra todo el protagonismo, enriqueciendo y realizando el espacio.



“Las lámparas han dejado de ser objetos emisores de luz para convertirse en esculturas lumínicas”

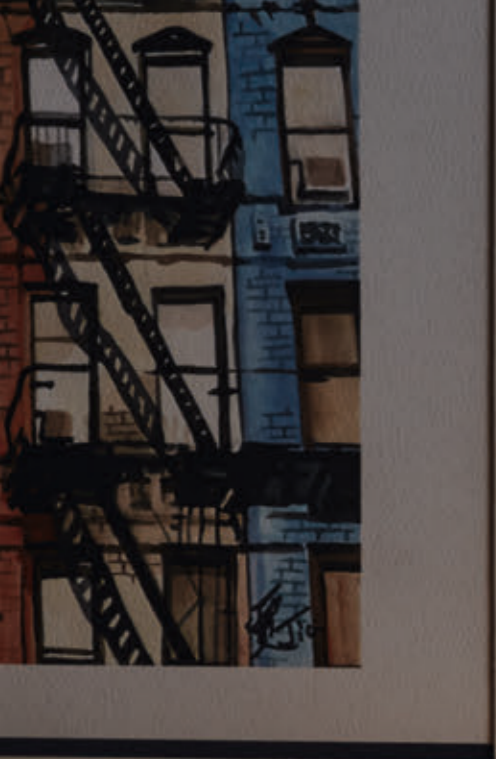
Benedetta Tagliabue





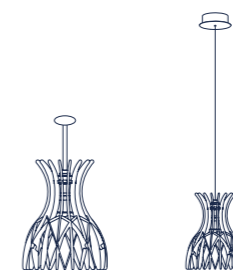
Photo by Courtesy of Ragno Ceramiche. Photographer: Tiziano Sartorio.





Domita

by Benedetta Tagliabue & Joana Bover | 2019



La hermana menor de las Dome nace para crear ambientes más livianos. Sus finas lamas de madera confluyen entre ellas para crear pequeñas cúpulas que esconden la fuente de luz en su interior.

The smaller version of the Dome was born to create lighter spaces. Its thin wooden slats converge to make small domes that keep the light source inside.



Photo by Courtesy of Ragno Ceramiche. Photographer: Tiziano Sartorio.



Al combinarse entre ellas, las Domitas permiten generar suaves cascadas de luz que se adaptan a diferentes proyectos. La Domita de mesa crea un lenguaje rico y delicado a través del relieve de sus sombras.

When combined, the Domitas allow soft cascades of light that adapt to different surfaces. The table lamp creates a rich and delicate language through the shape of its shadows.



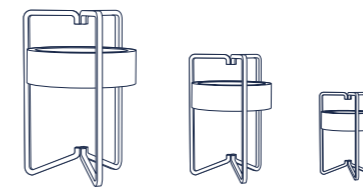
Vuota

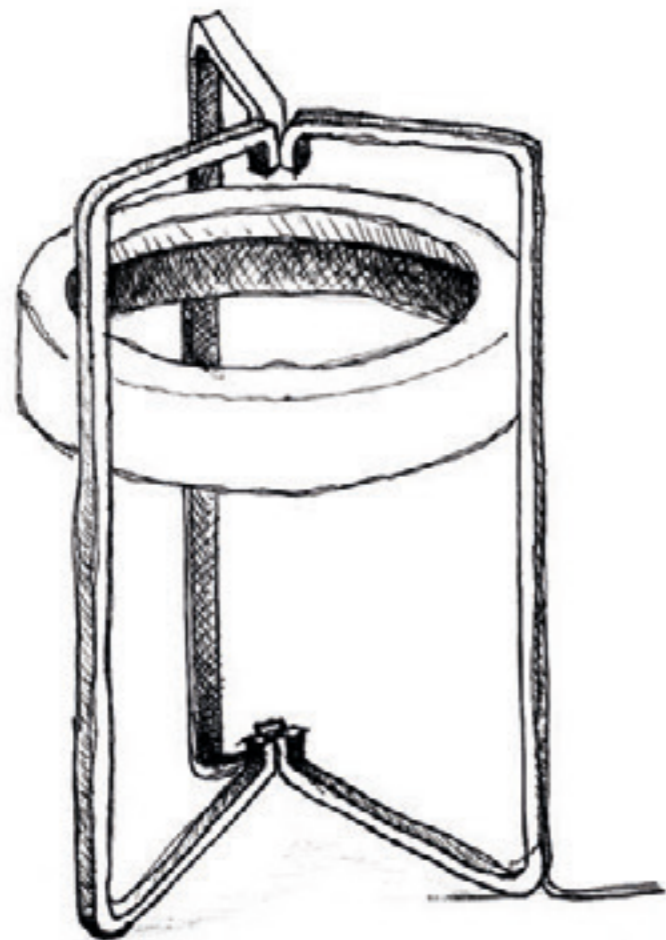
by Borja Laucirica & Leopoldo Milá | 2025



Vuota is a sculptural piece that represents a new way of understanding the light. Instead of projecting outward, the light stays contained in a central space creating a warm and relaxing indirect light.

Vuota es una pieza escultórica que representa una nueva forma de entender la luz. En lugar de proyectarse hacia fuera, la luz queda recogida en un vacío central creando una cálida y relajante luz indirecta.





Esta estructura ligera de madera y aluminio, que se presenta en tres tamaños de sobremesa, es una reinterpretación de la relación entre forma, espacio y luz.

This light wooden and aluminum structure of the table lamps, which come in three sizes, demonstrates a reinterpretation of the relationship between design, space and light.



Nón Lá

by Jorge Pensi Design Studio | 2015



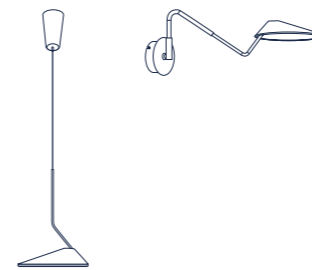
Nón Lá es el nombre del sombrero vietnamita que suelen usar las mujeres en entornos rurales para protegerse los días de sol. Es nuestro pequeño homenaje, en forma de luz a su cultura milenaria.

Nón Lá is the name of the Vietnamese hat worn by women in rural settings to shade from the sun. It is our small homage to their ancient culture.



Esta luminaria tiene un diseño de cono abierto que ofrece una estructura ligera y, a la vez, resistente.

The design of the lamp is an open cone that provides a delicate and strong structure at the same time.



En
light
ed



Benedetta Tagliabue

ARQUITECTA



She
and
the
light



Cofundadora del estudio internacional EMBT, esta arquitecta nacida en Milán, hizo de Barcelona su casa, para continuar y ampliar el legado de su marido, Enric Miralles, tras su muerte. Entre sus celebrados proyectos se encuentran el Parlamento de Escocia, la renovación del barcelonés Mercado de Santa Caterina o el Pabellón de España para la Expo de 2010 en Shanghai.

Pero si algo guía su carrera, y hace aún más luminosa su sonrisa, es poder ayudar a los demás a través de sus proyectos, como se demuestra en el centro Kāvida para enfermos de cáncer en el recinto del Hospital de Sant Pau de Barcelona.

Co-founder of the international studio EMBT, the Milan-born architect made Barcelona her home to continue the legacy of her husband Enric Miralles and amplify it after his death. Among his acclaimed projects are the Scottish Parliament, the renovation of the Mercado de Santa Caterina in Barcelona and the Spanish Pavilion for the 2010 Shanghai Expo. However, if there's anything that guides her career and makes her smile even more brightly it is her ability to help others through her projects, as it is shown in the Kalida center for Cancer Patients in the Hospital de Sant Pau facilities in Barcelona.



“La
arquitectura
debe reflejar
la luz de las
personas”

“Architecture should reflect people's light”



Le Corbusier used to say that architecture is the art of playing with volumes under light. How important is light in architecture?

You must experience the perception of space through light. It's what provides all the volumetry, the space that surrounds us, that feeling of wellbeing, and the other way round. Recently I've discovered that light without volumes doesn't exist either, light needs something to rest upon. Therefore, it's a deep relationship, a very important one.

Can you tell us about the influence of light in your projects?

Every time we carry out a project, we try to see how it feels underneath the cover, where shade is needed, where placing an unexpected touch of light is beautiful. You realize you're playing with the atmosphere.

Do you often use a Lighting Designer in your projects?

Yes, particularly for those interior-based projects or for exhibitions. It is very important to know how the lighting will be once natural light disappears. Lighting helps us enhance and elevate the architecture.

Le Corbusier decía que la arquitectura es el arte del juego de los volúmenes bajo la luz. ¿Qué importancia tiene la luz en la arquitectura?

La percepción del espacio la tienes que vivir a través de la luz. Es lo que da todas las volumetrías, el espacio que nos rodea, esta sensación de estar bien, y al revés.

Recientemente he descubierto que la luz sin volúmenes tampoco existe, la luz tiene que apoyarse en algún lugar. Entonces, es una relación profunda, importantísima.

¿Nos puedes hablar sobre la influencia de la luz en tus proyectos?

Cada vez que hacemos un proyecto, intentamos ver cómo es la sensación por debajo de una cubierta, dónde la sombra es necesaria, dónde es bonito poner una luz imprevista. Te das cuenta de que estás jugando a crear atmósferas.

¿Usáis habitualmente la figura del Lighting Designer en vuestros proyectos?

Sí, sobre todo en proyectos de interiores o en exposiciones. Es muy importante saber cómo va a ser la iluminación cuando la luz natural se va. Nos ayuda a saber cómo mejorar la arquitectura.



Photographer: Yuri Alemany.



Photographer: Yuri Alemany.



Sabemos lo importante que fue Enric para ti. ¿Por qué decidiste quedarte en Barcelona con dos niños, un estudio de 40 personas y no regresar a tu Italia natal?

Bueno, Enric no solo ha sido mi compañero de vida, también ha sido mi compañero de profesión. Compartimos todo desde que nos conocimos. Era fantástico, era un ser de luz, realmente. Ahora ya hace más de 26 años que no está y siempre tengo ganas de citarle, siempre. Cuando murió, tenía la opción de regresar, pero yo ya me sentía de aquí. Y pensé “mira, seguimos aquí, aquí está el estudio”. Llevarlo adelante era seguir con la obra que habíamos empezado juntos y que él no pudo seguir.

Con tu trabajo has conseguido que él esté siempre presente, que su obra perdure.

La verdad es que me cuesta todavía decir que este estudio es Benedetta Tagliabue. Siento que se lo debo todo. Con él aprendí la profesión, la materia, a tirarme a la realidad. Por eso, cuando me sentí más emancipada, pensé en hacer una fundación, separada del estudio. Igualmente, la Fundación Enric Miralles está justo tocando el estudio. Enric era un gran profesor, una persona que enseñaba de verdad. Y me gusta recordarlo porque sé que es un estímulo para los demás arquitectos. Yo seguiré intentando que su obra se conozca y que no se pierda su espíritu, que era un espíritu muy bonito.

Al final, los edificios, los parques, todo forma parte de la identidad de las personas que viven en ellas...

Es muy importante notar que perteneces. Es algo que hemos aprendido haciendo un proyecto pequeño, pero importantísimo, que es un centro Maggie. Estos centros tienen que ser bonitos, acogedores, emergidos en la naturaleza y tienen que estar al lado de un hospital para que la gente con cáncer pueda escaparse un ratito y estar en un lugar que les haga sentir bien. Esto lo intentamos llevar a todo lo que hacemos, parques, renovaciones de ciudades, museos, estaciones de trenes. Que cada lugar que diseñamos sea un lugar que pueda transmitir ese sentido de identidad, de bienestar, y casi sin pensarlo, decidas que te quedas allí.

Claro, porque la arquitectura es esto, es pensar en las personas y en el entorno.

Durante mucho tiempo en las escuelas no se insistía en pensar en las personas. Eso está empezando ahora, esta idea de hacer una arquitectura inclusiva, que no sólo sea un maravilloso juego de volúmenes bajo la luz, sino también un juego de volúmenes que refleje la luz de las personas.



**“La arquitectura debe reflejar
la luz de las personas”**

We know how important Enric was to you. Why did you decide to stay in Barcelona with your two kids and a 40-person studio instead of returning to your native Italy?

Well, not only has Enric been my life companion, but also my professional companion. We shared everything from the moment we met. He was wonderful, a true luminous being. It's already been more than 26 years without him here and I always feel like citing him, always. When he passed away, I had the option of going back, but I already felt I belonged here. And I thought: “Look, we stay here, the studio is here.” Carrying on with it meant continuing the work we had started together and that he was not able to pursue.

With your work, you managed to make him always present, and for his work to live on.

To be honest, I still find it difficult to say this studio is Benedetta Tagliabue's studio. I feel I owe everything to him. With him I learned the profession, the subject, to take the plunge. That's why when I felt more liberated, I thought of creating a foundation, separated from the studio. Actually, the Foundation Enric Miralles is just down the road from the studio. Enric was a great teacher, a person who used to teach properly. And I like remembering that because I know it's an inspiration for the other architects. I'll keep on working to ensure his legacy is known and that his spirit, which was a very beautiful one, is never lost.

In the end, buildings, parks, everything is part of the identities of those who live around them...

It's important to know you belong. It's something we have learned carrying out a very small, but very important, project, which is the Maggie center. These centers must be beautiful, welcoming, emerging from nature and they have to be next to a hospital so people with cancer can escape for a bit and be in a place which makes them feel well. That's what we try to accomplish with everything we do, parks, renovations in cities, museums, train stations. So every place we design becomes a space transmitting that sense of identity, wellbeing, and almost without realizing, you decide to stay.

That's right, because that's architecture, thinking about people and their surroundings.

For a long time, schools didn't encourage us to think about people. That's starting to change, this idea of creating inclusive architecture, not only for it to be a wonderful game of volumes under the light, but a composition of forms which reflect people's inner light.



Photographer: Yuri Alemany.

¿Qué te sugiere el concepto Enlighted?

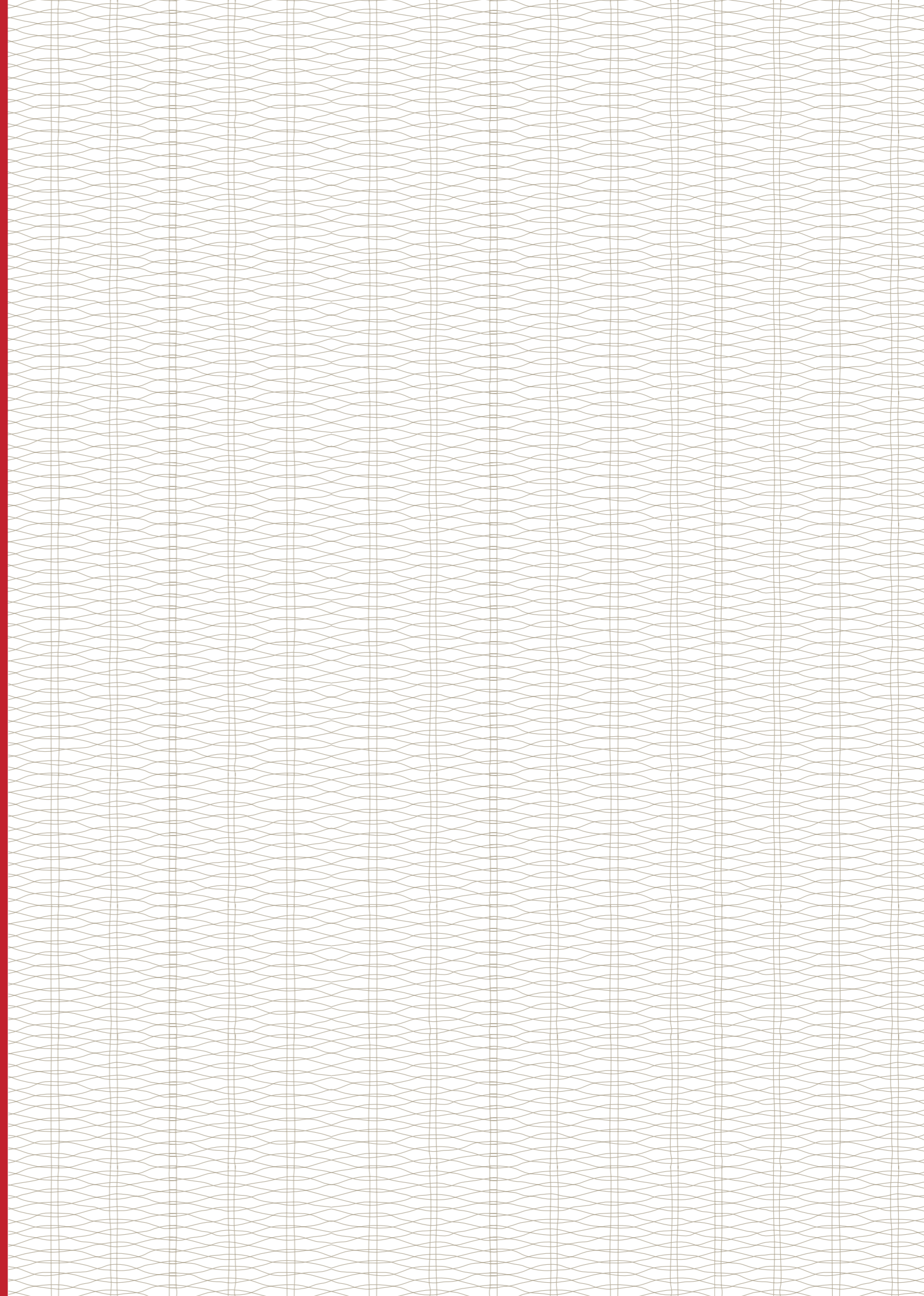
Mi maestro tibetano era una persona con muchísima luz y nos hablaba del concepto de iluminarse, saber recoger cosas que están en el aire, recoger un poco de la sabiduría que nos rodea para poder llegar a otro nivel.

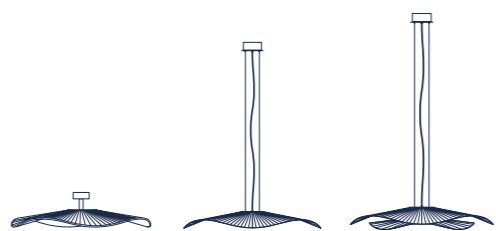
What does the concept of Enlighted mean to you?

My Tibetan teacher was a deeply radiant person, and he used to tell us about the concept of becoming illuminated, being able to perceive what floats invisibly in the air around us. Grab a bit of the wisdom around us so that we can reach another level.



Photographer: Yuri Alemany.





El diseño orgánico de la colección Mediterrània crea un objeto ligero y simple que aporta una sensación de luz natural.

The organic design of the Mediterrània collection creates a simple and lightweight lamp that provides a feeling of natural light.

Mediterrània

by Alex Fernández Camps | 2019



“Una oda
a la luz, la
brisa y el olor
mediterráneos,
ondulante como
nuestro mar”

Alex Fernández Camps

*“An ode to the light, the breeze of the Mediterranean
and the smell, flowing like the motion of waves”*







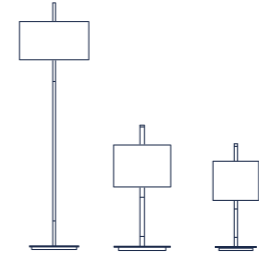


Danona

by Joana Bover | 2002

Danona nos acompanya con su luz atemporal desde el inicio, adaptándose a los cambios con su equilibrio y calidez.

Danona has been with us since the very beginning, bringing a timeless, warm light that is adaptable to any environment.



Magí Puig

ARTISTA



En
light
ed



¿Para ti, la luz tiene un color?

Yo la luz la siento cálida, quizás porque soy mediterráneo. Esto lo noto más cuando viajo, a veces me digo “mira, esta luz, es más del Atlántico, es una luz más fría”.

¿Qué significado tiene para ti el color blanco?

Para mí es la suma de todos los colores. A veces es la fuente de luz y otras es como un vacío lleno de contenido. El blanco me puede ayudar a crear silencios, que en la pintura son necesarios.

¿Qué maestros de la luz te han inspirado más?

Muchísimos. Tengo un cariño muy especial por Vermeer, la luz y el silencio que consigue transmitir, esa paz. Los pintores franceses nabis*, Edouard Vuillard, Pierre Bonard...

¿Qué te sugiere el concepto Enlighted?

En nuestro mundo se habla de inspiración, hay una parte de inspiración y tres de transpiración. Para mí es tener la iluminación para llegar a algo interesante.

*Los “Nabis” fueron un grupo de jóvenes pintores postimpresionistas franceses activos en la última década del siglo XIX. Su nombre proviene del hebreo nabi, que significa “profeta”.

For you, does light have a color?

I see light as warm, maybe because I’m Mediterranean. I notice that when I travel, sometimes I tell myself “Look, that light is more of the Atlantic, it’s a colder light”.

What does the color white mean to you?

To me, it’s the addition of all colors. Sometimes it’s the source of light, and other times it’s like an emptiness full of meaning. White can help me create silences, which are necessary in painting.

Which masters of light have inspired you the most?

So many. I hold Vermeer dear, the light and silence he manages to transmit, that peace. The Nabis* French painters, Edouard Vuillard, Pierre Bonnard...

What does the concept Enlighted mean to you?

In our world we talk about inspiration — one part inspiration, and three parts perspiration. For me it’s about having the insight or spark to reach something meaningful.

*The “Nabis” were a group of young French postimpressionist painters active during the last decade of the 19th century. Their name comes from the Hebrew word “nabi” which means “prophet”.

“With painting, you can reach light, and be moved by it”



This emotional atmosphere you convey through light, how do you manage to recreate it?

My way of working is a very instinctive one. I let myself go a bit, I let the canvas speak, I try to listen to it. And everyone has their own personality.

Your life and work are closely linked to your travels.

I am from the Segarra region and used to paint the local markets in the rural area, and at one point, I thought to myself “how would it be to paint an African market?”. That’s what led me to my first trip to Senegal. Since then, other trips followed, to Cuba, Vietnam and most recently, India. You start pulling on a thread, and each subject leads to another. For example, in Senegal I went in search of the colors of life and it’s in the market where life is.

What is the relationship between your work and photography and painting?

With the arrival of photography, there was a shift in painting — especially in terms of composition. Degas was one of the first to understand how to use photography inside the paint. The interesting thing about photography is that it frames the image wherever it happens to stop. Before, we used to compose, we used to put the figure in the center. Photography has taught us it doesn’t need to be like this, sometimes chance plays a role.

How does light affect composition and framing?

Light is a key element to painting and to composition. It doesn’t carry the same weight in a shaded area as in an illuminated one, you have to play with that. It’s like a puzzle we have to complete, a game of balance.



“Light is a key element to painting”

Se ha dicho de ti que eres un artista que viaja en busca de la luz.

Como los alquimistas, que a partir de materiales humildes, intentaban buscar el metal dorado, como pintor me gusta pensar que a partir de los pigmentos, desde la tierra, que es lo más humilde posible, se puede llegar a la luz, a emocionarnos. Si nos emocionamos nosotros, podemos transmitirlo al espectador.

¿En tu proceso creativo qué papel tiene la luz, cómo la imaginas?

La luz es una parte básica de la pintura. Yo me dejo llevar un poco por cada tema, por cada país al que viajo. Cuando expuse por primera vez en Madrid, me dijeron “mira, este es un pintor catalán”. Yo no era consciente, para mí era la luz que había vivido siempre, pero ese tipo de luz la identificaron con el Mediterráneo. Por eso, viajar te permite acceder a diferentes tipos de luz.

People say you’re an artist who travels in search of light.

Like alchemists trying to search for gold from humble materials, as a painter I like to think that from pigments, from the earth, the humblest material of all, you can reach light and be moved by it. If it moves us, we can pass that feeling on to the viewer.

What role does light play in your creative process? How do you envision it?

Light is a basic part of paint. I let myself be guided by each subject, each country I visit. When I had my first exhibition in Madrid, they told me “Look, this is a Catalan painter”. I was not aware, for me it was the light I had always lived with, but they associated that kind of light with the Mediterranean. That’s why travelling allows you to access other types of light.

“La luz es un elemento base de la pintura”

“Con la pintura se puede llegar a la luz, a emocionarnos”

Esta atmósfera emocional que transmites a través de la luz, ¿cómo consigues recrearla?

Mi forma de trabajar es muy instintiva. Me dejo llevar un poco, dejo que el cuadro hable, intento escuchar al cuadro. Y cada uno tiene su personalidad.

Tu vida y tu obra van estrechamente ligados a tus viajes.

Soy de la Segarra y pintaba los mercados locales de la zona rural, y hubo un momento en el que me planteé “¿cómo sería pintar un mercado africano?”. Eso fue lo que me llevó a mi primer viaje al Senegal. A partir de aquí surgieron otros viajes, a Cuba, Vietnam o recientemente a la India. Vas tirando de un hilo y cada tema te abre otro. Por ejemplo, en Senegal fui a buscar los colores de la vida y es en el mercado donde está la vida.

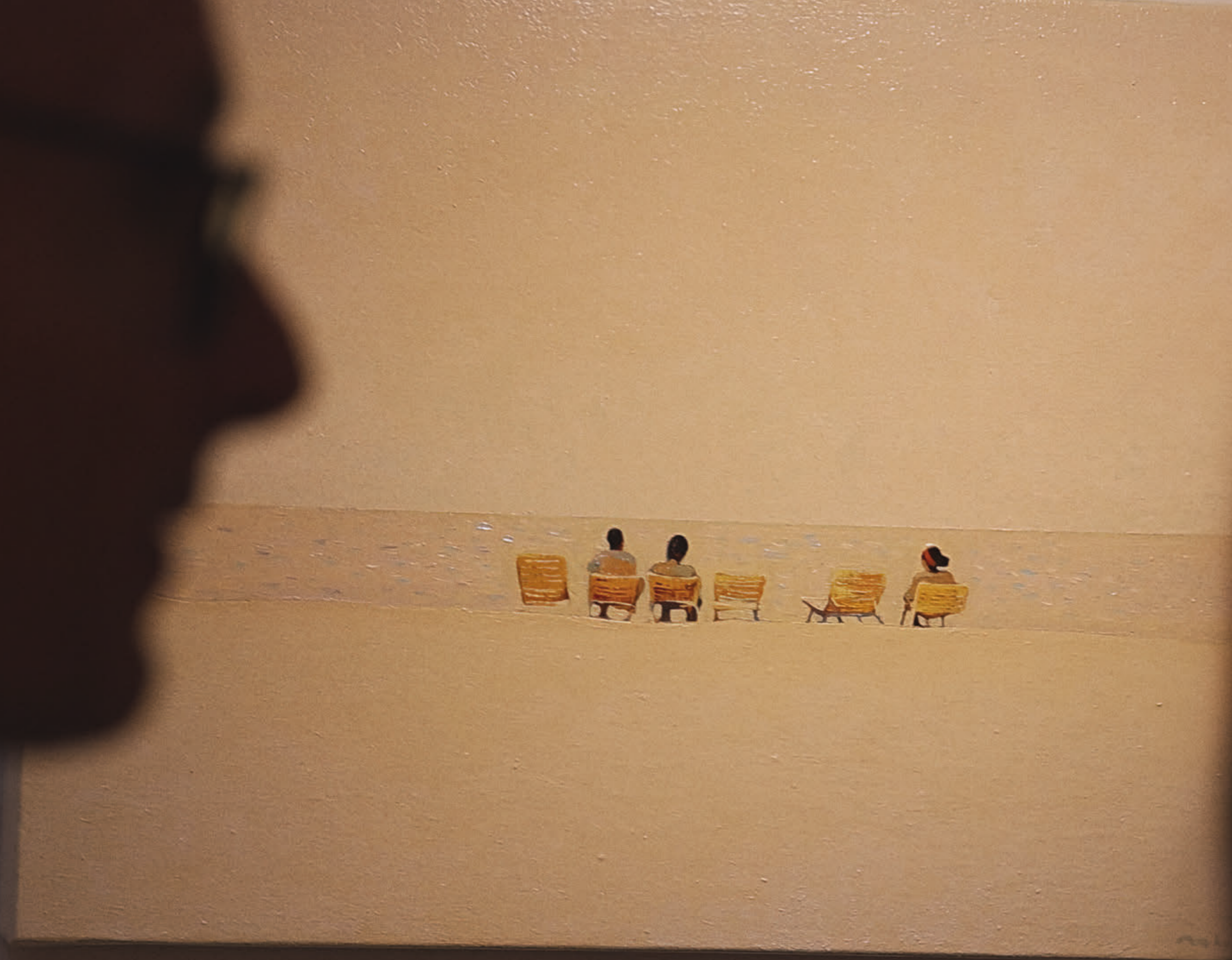
¿Qué relación guarda tu trabajo con la fotografía y la pintura?

Con la llegada de la fotografía, hubo un cambio, sobre todo en la composición. Degas fue de los primeros que entendió cómo utilizar la fotografía dentro de la pintura. La fotografía tiene la gracia de que corta donde corta. Antes se componía, se ponía la figura en el centro. La fotografía nos ha enseñado que no tiene por qué ser así, a veces entra el azar.

¿Cómo afecta la luz a la composición y al encuadre?

La luz es un elemento base de la pintura, de la composición. No pesa igual una zona en sombra que una zona iluminada, hay que jugar con esto. Es como un puzzle que hay que componer, un juego de equilibrios.



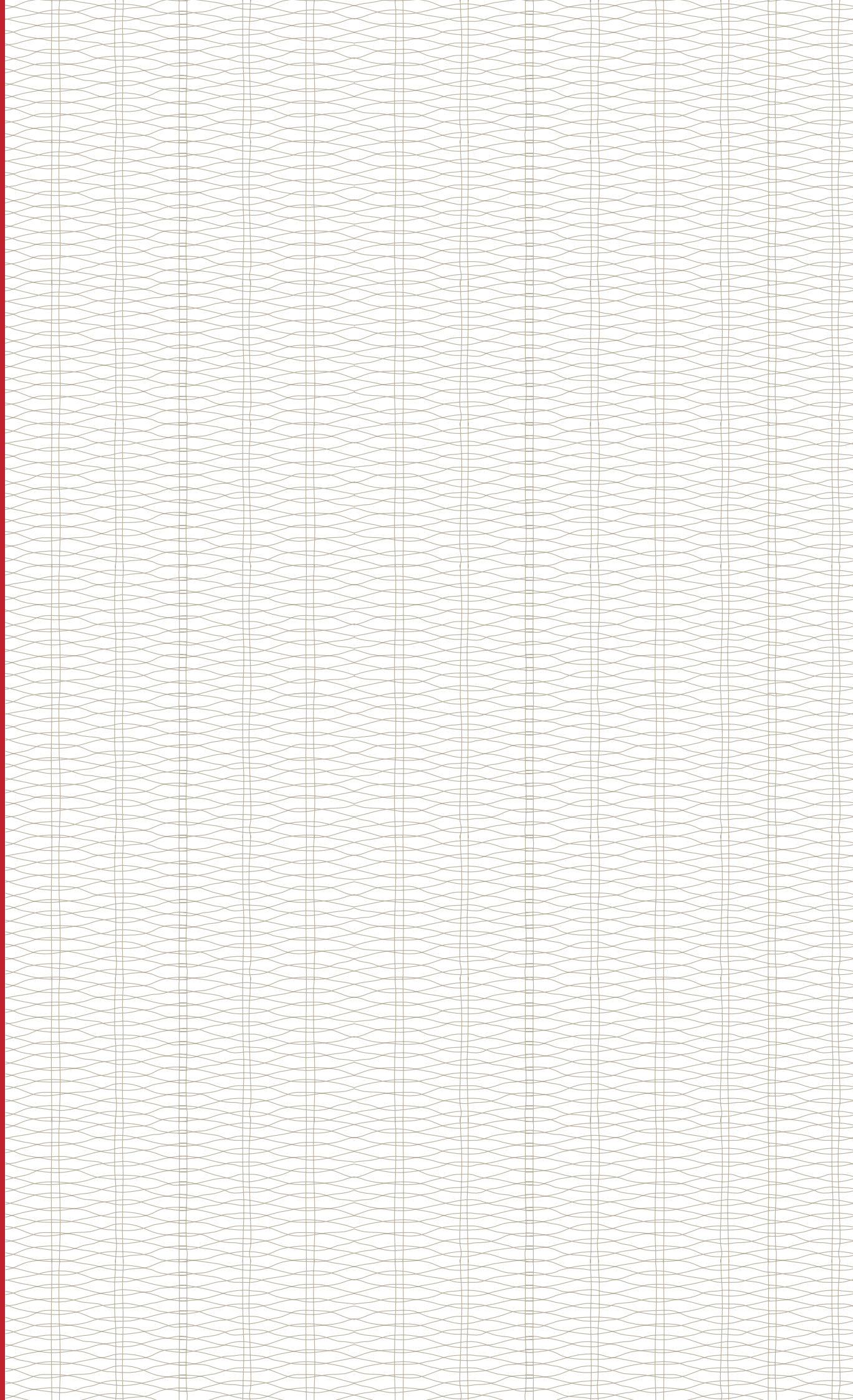


En la obra de este pintor, la luz parece que se puede tocar con las manos. Su Catalunya natal y sus viajes por tierras africanas, Cuba, Turquía o Vietnam iluminan y llenan de colores vibrantes su trabajo, en el que la vida traspasa el lienzo a través de mercados, paisajes urbanos o playas. Dice que deja que cada cuadro le hable. Como él, dialogamos sobre el arte de entender y transmitir la luz.

In this painter's work, light feels almost tangible. His native Catalonia, along with his travels to Africa, Cuba, Turkey and Vietnam illuminate and enrich his work with vibrant colors, where life spills out of the canvas through markets, urban landscapes and beaches. He says he lets each canvas speak to him. Like him, we explore the art of understanding and conveying light.



Photographer: Yuri Alemany.



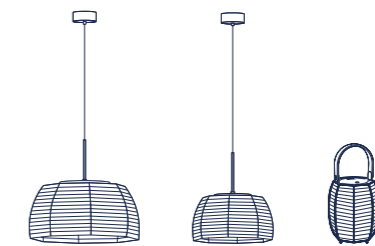


Tanit

by Gonzalo Milà | 2020



Interior Design: Dom Arquitectura. Photographer: Pol Viladoms.



Las Tanit están elaboradas con hilo de algodón natural, generando una luz cálida y sutil. Se presentan en dos formas.

The Tanits are made with natural cotton thread, generating a warm and subtle light. They are offered in two designs.



Interior Design: Andrea Arqués (A Studio). Photographer: Claudia Maurino.

Estas luminarias crean un efecto moaré gracias a los ángulos de sus ocho caras al cruzarse. Son perfectas para iluminar mesas.

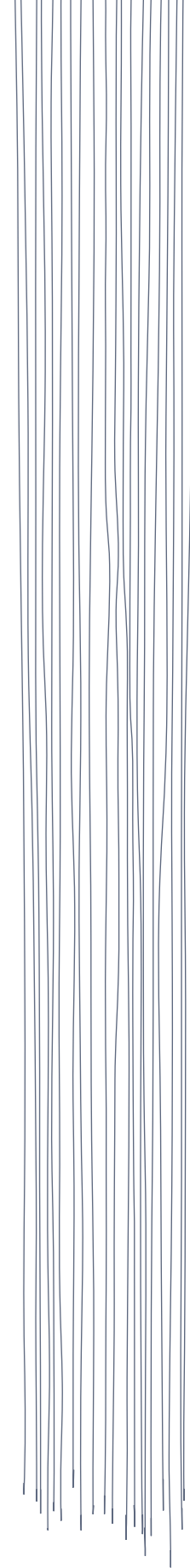
The overlapping patterns of these lamps create a moiré effect, perfect to illuminate tables.

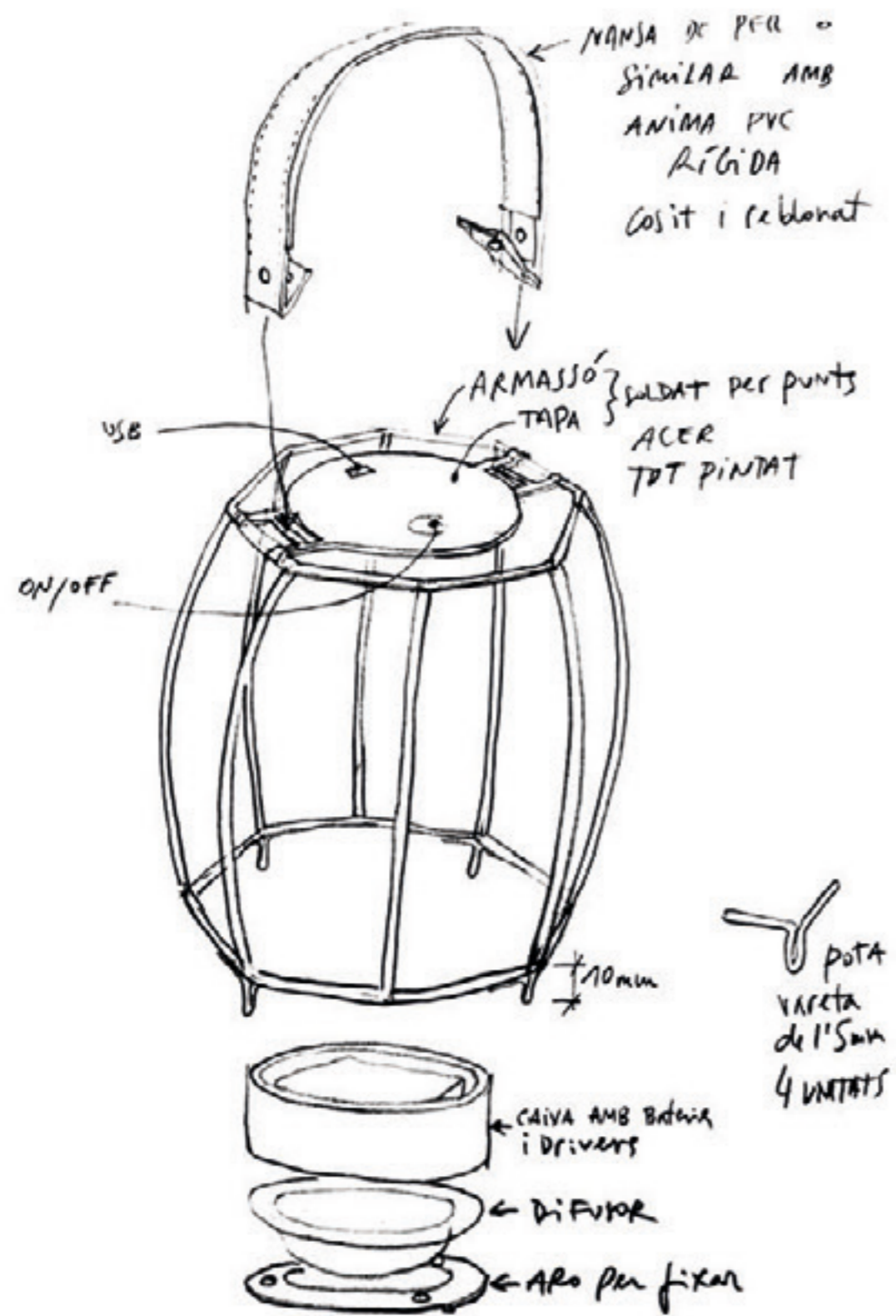
Inspirational texture



Fig. 2

*Interior Design: Borrós Interiorisme. Photographer: MXM Corporate.





Las Tanit de sobremesa son portátiles, recargables y ligeras, creando espacios acogedores allá donde se lleven.

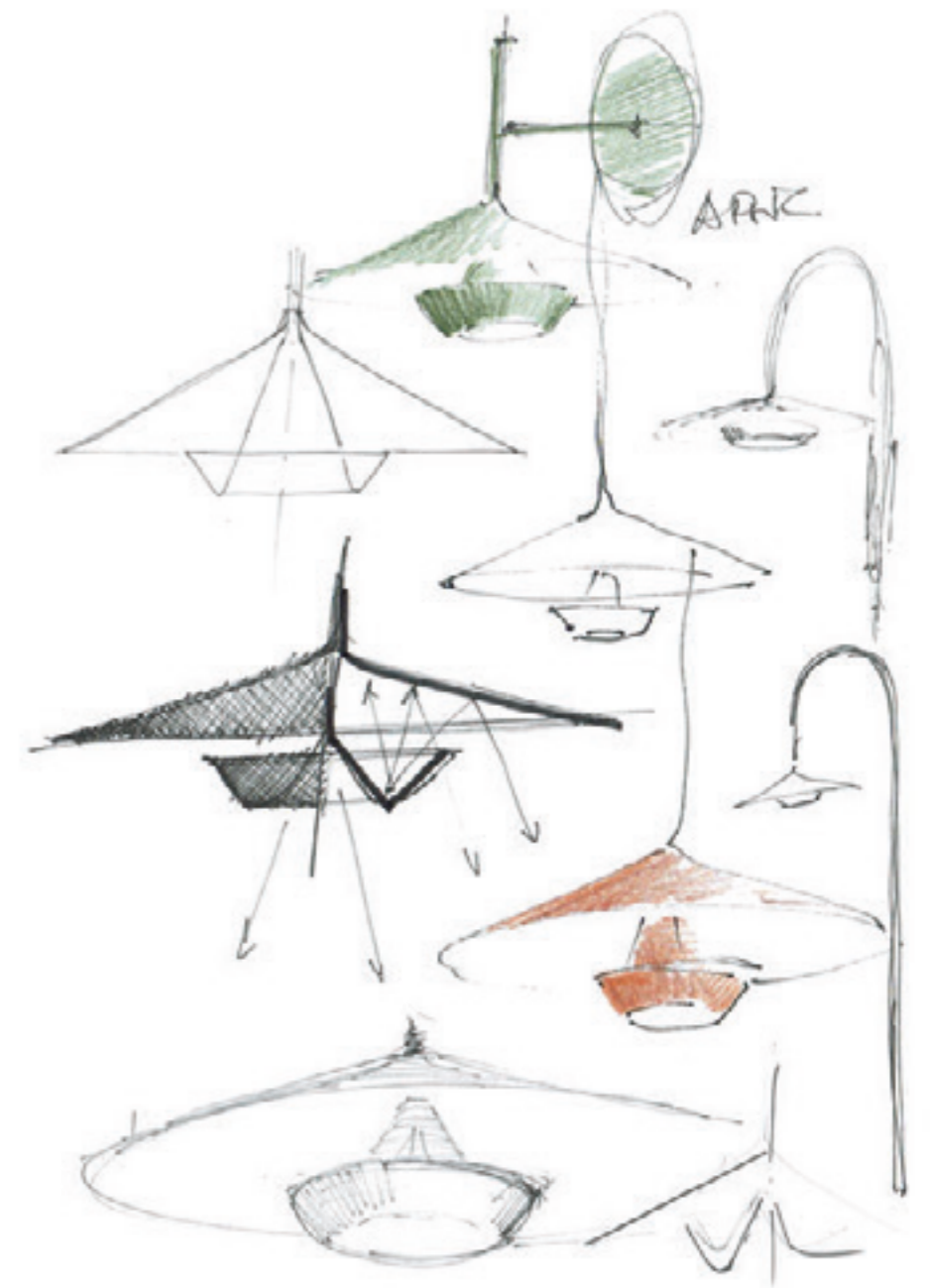
The Tanit table lamps are portable, rechargeable and lightweight, creating cozy spaces wherever they are placed.



Interior Design: Andrea Arqués (A Studio). Photographer: Claudia Maurino.

Fanalet

by Estudi Manel Molina | 2025



La colección Fanalet reinterpreta el farol de exterior con un diseño que une la estética con la funcionalidad.

The Fanalet collection reinterprets outdoor lantern lighting that blends style and versatility.



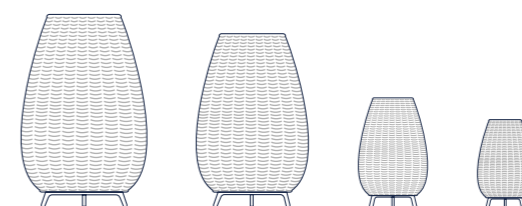
El diseño equilibrado de Fanalet, junto con su control de luz ambiental con el que se pueden crear diferentes atmósferas, ha llevado a esta colección, pensada para exteriores, a ser protagonista también en espacios interiores.

The balanced design, combined with its control of ambient light that enables different atmospheres, has led the expansion of the Fanalet collection to trend in both outdoor and indoor spaces.



Amphora

by Alex Fernández Camps
& Gonzalo Milà | 2013



Un homenaje a los objetos de terracota en su forma y calidez. Las Amphoras se presentan en diferentes tamaños y colores, y por su estética decorativa se integran tanto en exterior como interior.

The style and warmth of the Amphoras pay tribute to terracotta amphora storage jars. They come in a range of sizes and colours, and thanks to the decorative appearance, they can be used both indoors and outside.





Lita Cabellut

ARTISTA

En
light
ed

Dice Lita Cabellut que cada una de sus obras refleja una parte de ella misma. Y es que la obra de esta artista multidisciplinar, reconocida y expuesta en museos de todo el mundo, irradia la luz, la fuerza y la humanidad de su autora. Dialogamos con ella para que nos impregne con su sabiduría sobre la relación del arte con el artista, y con el ser humano.

Lita Cabellut says that every one of her works reflects a part of herself. A renowned multidisciplinary artist whose work has been exhibited in museums around the world, which radiates the light, the strength, and the humanity of its creator. We spoke with her to gain insight into her wisdom on the relationship between art, the artist, and the human condition.



Estamos aquí para hablar del arte y la luz. Me gustaría saber qué lugar ocupa la luz en tu obra.

Todo lo que el ser humano percibe es a través de la luz. Es quien forma los volúmenes, quien nos traduce las formas, es el lenguaje de los colores. Sin la luz no podríamos percibir las perspectivas, ni las profundidades. La luz es todo. No somos muy conscientes, menos la gente que trabaja con la luz como los pintores, los escenógrafos, los cineastas o los diseñadores, que tienen esa obsesión por entender la influencia que tiene la luz en nuestra capacidad de ver y sentir.

Yo te veo súper feliz, pero también has sufrido, ¿crees que eso se refleja en tu obra?

Creo que el sufrimiento es parte del aprendizaje de la vida. No podemos dejarnos llevar por la dictadura de la felicidad. Podemos sentir un dolor ajeno, o un dolor propio, porque somos seres humanos, y cuando nos empeñamos en esa felicidad nos estamos negando la mitad de la vida. Los sufrimientos son universales, lo que te pasa a ti le pasa a millones de personas, quizás un poquito peor o un poquito mejor, pero es algo colectivo que el ser humano tiene que aprender.

¿Crees que en el aprendizaje encontramos la superación?

Totalmente. Y agarrarse a las experiencias negativas es una manera de no responsabilizarse de la propia vida. Lo único que podemos hacer es perdonar esos recuerdos, abrazarlos y decir “esto me pasó”.

¿Cuál fue el punto álgido de tu carrera en el que dices, “a partir de aquí mi vida cambia”?

El momento en el que me atreví a deshacerme de todo aquello que había aprendido. Y a partir de ahí me sentí libre, fue como una revelación porque entendí que para acercarte al arte, no se trata de manipular, ni de tener un control absoluto de lo que haces. Se trata de un proceso. Es el resultado de lo que el arte hace con tus materiales, con tu verdad.

Tu obra se caracteriza por la utilización del craquelado. Con él trazas los poros y las líneas de la piel del ser humano. ¿Siempre has usado esa técnica?

Sí, casi 35 años. Yo necesito profundidad, necesito materia. Soy una persona muy física, necesito meterme en el lienzo. No ha sido una cosa específica para lograr un efecto. Más bien quería lograr un tacto emocional entre la materia y yo. Siempre he estado en ese estado de investigación.

“El amor y la paz son luz”

“Love and peace are light”

We are here to talk about art and light. I would like to know what role light occupies in your work

Everything human beings perceive is through light. It's what shapes volumes, translates forms, it's the language of colors. Without light we wouldn't be able to perceive perspectives or depths. Light is everything. We are not very aware, except for those who work with light like painters, set designers, filmmakers, or designers, who are obsessed with understanding how light influences our ability to see and feel.

I see you extremely happy, but you've also suffered, do you think that is reflected in your work?

I believe suffering is part of life's lessons. We can't let ourselves be carried away by the dictatorship of happiness. We can feel other people's pain, or our own, because we are human beings and when we insist on happiness, we are denying ourselves the other half of life. Suffering is universal, what happens to you happens to millions of people, perhaps a little worse, perhaps a little better, but it's something collective that humanity needs to learn.

Do you believe that in learning we find self-improvement?

Totally. And holding on to those negative experiences is a way of avoiding responsibility for your own life. The only thing we can do is to forgive those memories, hug them and say “yes, this happened to me.”

What was the peak moment in your career when you go “from now onwards my life changes”?

It was the moment when I dared to let go of everything I had learned. And from then onwards I felt free, it was like a revelation because I realized that approaching art isn't about control or manipulation... it's about the process. It's the result of what art does with your materials and your truth.

Your work is distinguished by the use of the crackle technique. With it you trace the pores and lines on the human skin. Have you always used that technique?

Yes, for almost 35 years. I need depth, I need matter. I am a very physical person; I need to get inside the canvas. It has not been a specific thing to achieve an effect. I wanted to create an emotional connection between myself and the materials. I have always been in that research state.



¿Qué crees que le debe la fotografía a la pintura?

Creo que son dos artes muy mezclados. Con el fotorrealismo no distingues si lo que ves es una fotografía o una pintura. Y ahora es también al revés, la fotografía está metiéndose en el impacto plástico de los pintores. Me parece fascinante, porque lo que tenemos que hacer en este mundo del arte es investigar y probar, no nos podemos quedar parados. El arte no tiene límite.

Hace unos años hiciste los decorados de una ópera para la Fura dels Baus, ¿qué significó para ti cambiar de registro?

Una experiencia maravillosa, porque los retos siempre son buenos para la superación y la investigación. Fue pintar fuera del lienzo. Y eso me dio mucha fuerza para después atreverme a hacer las animaciones para el documental de la familia de Charles Chaplin, sin ordenadores y desde mi estudio.

¿Qué te sugiere el concepto Enlighted?

Pienso en amor, en paz, en sabiduría. Creo que los conocimientos siempre van acompañados de luz, el amor siempre va acompañado de luz y la paz es luz. Enlighted es lo que en esta sociedad necesitamos y por eso, cuando aparece una figura pública que tiene esto, se nos para la respiración. Porque hay pocos que se atreven a vivir en esa luz, que no dejan que les hagan sombra, que los apaguen. Y necesitas ser muy radical para defender esa luz, porque sin luz somos búhos ciegos, no vemos en la noche.

“Hay pocas personas que se atrevan a vivir con luz, que no dejan que las apaguen”



“There are few people daring to live with light, refusing to let others dim it”

What do you think photography owes painting?

I think they are two arts which are very mixed. With photorealism you can't tell if what you're seeing is a photograph or a painting. And now it's also the other way round, photography is now also exploring the visual language of painting. I think it's fascinating, because what we need to do in this world of art is to research and try, we cannot stay still. Art doesn't have limits.

Some years ago, you did the set of an opera for Fura dels Baus, what did stepping into a new medium mean to you?

A wonderful experience because challenges are always good for self-improvement and research. It was like painting beyond the canvas, which gave me the confidence to later create the animations for the documentary about Charles Chaplin's family, without computers and from my studio.

What does the concept Enlighted mean to you?

I think of love, of peace, of wisdom. I believe knowledge is always accompanied by light, love is always accompanied by peace and peace is light. Enlighted is what we need in this society and because of that, when a public figure who has this appears, we become breathless. Few people dare to live in the light, refusing to let others dim it. And you need to be very radical to defend that light, because without light we are blind owls, we don't see in the dark.



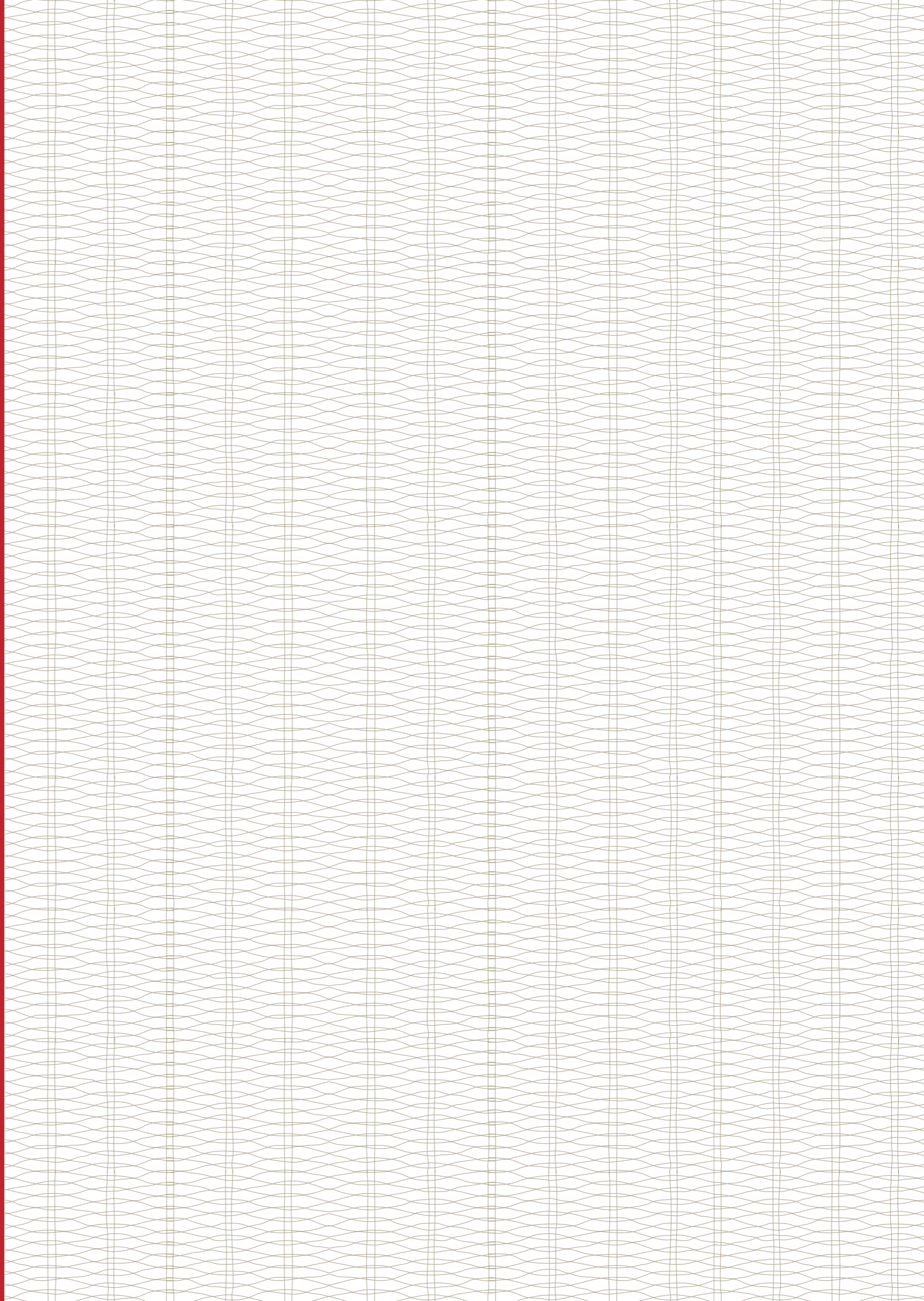
Photographer: Yuri Alemany.



Photographer: Yuri Alemany.



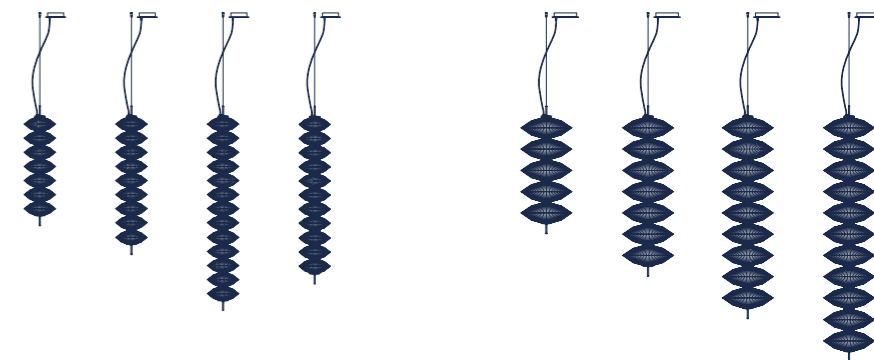
Photographer: Yuri Alemany.

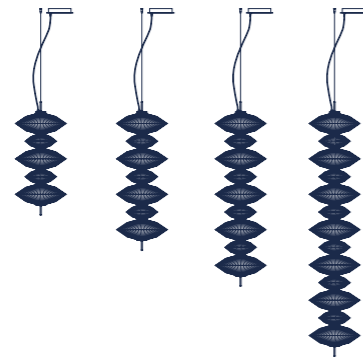




Yuyun

by Joana Bover | 2025

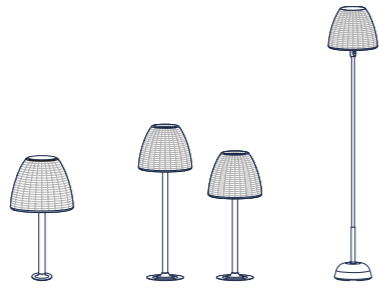




Yuyun es un nombre de origen asiático asociado a la buena fortuna. Esta colección permite construir diferentes composiciones con sus pantallas para iluminar espacios verticales reflejando belleza y gracia.

The name Yuyun has Asian origin and is associated with good fortune. The collection can be combined in different compositions and is designed to illuminate tall spaces while reflecting beauty and grace.





With Atticus, less is more. Simple, discreet and natural, it can create warmth in different spaces.

Atticus, o cuando menos luz es más. Sencilla, discreta y natural, es capaz de generar atmósferas de bienestar en diferentes ambientes.

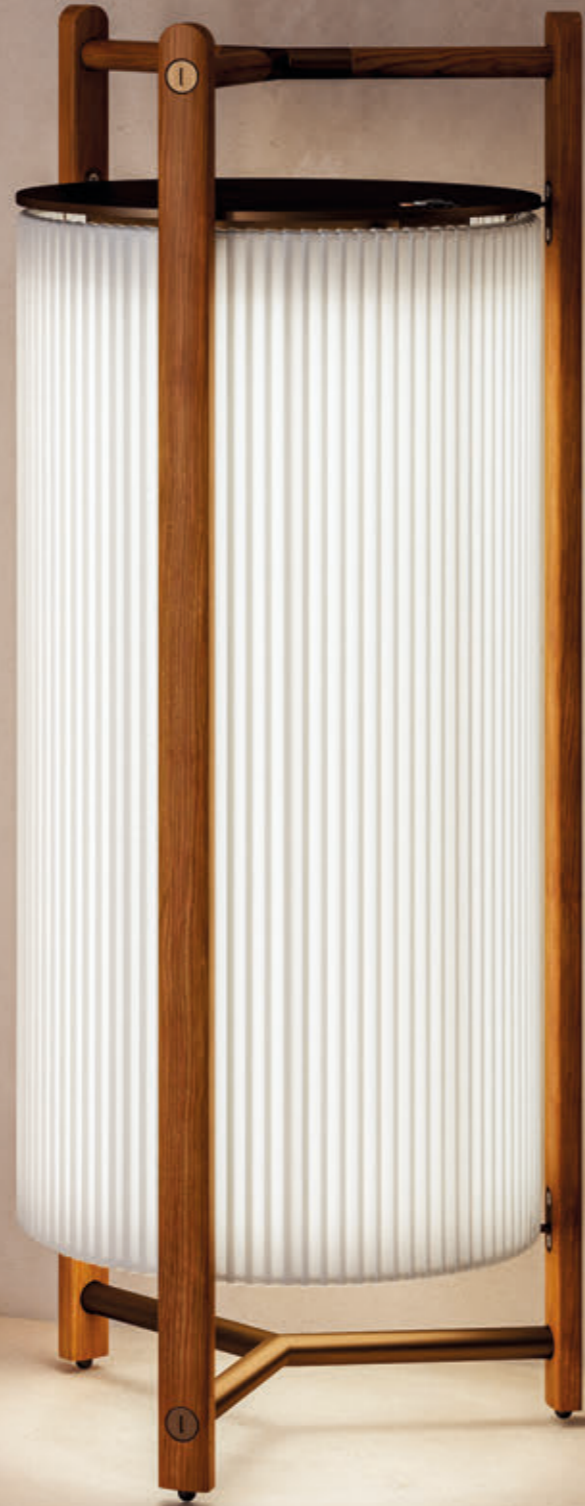


Atticus

by Joana Bover | 2017

Kando

by Joana Bover | 2024



Kando es la palabra japonesa que describe la emoción ante algo muy preciado. La luz filtrada de esta luminaria desprende esa esencia acogedora de refugio.

Kando is a Japanese term that captures the deep emotion and satisfaction experienced in the presence of something exceptionally valuable. The lamp emits a filtered light generating a comfortable atmosphere.



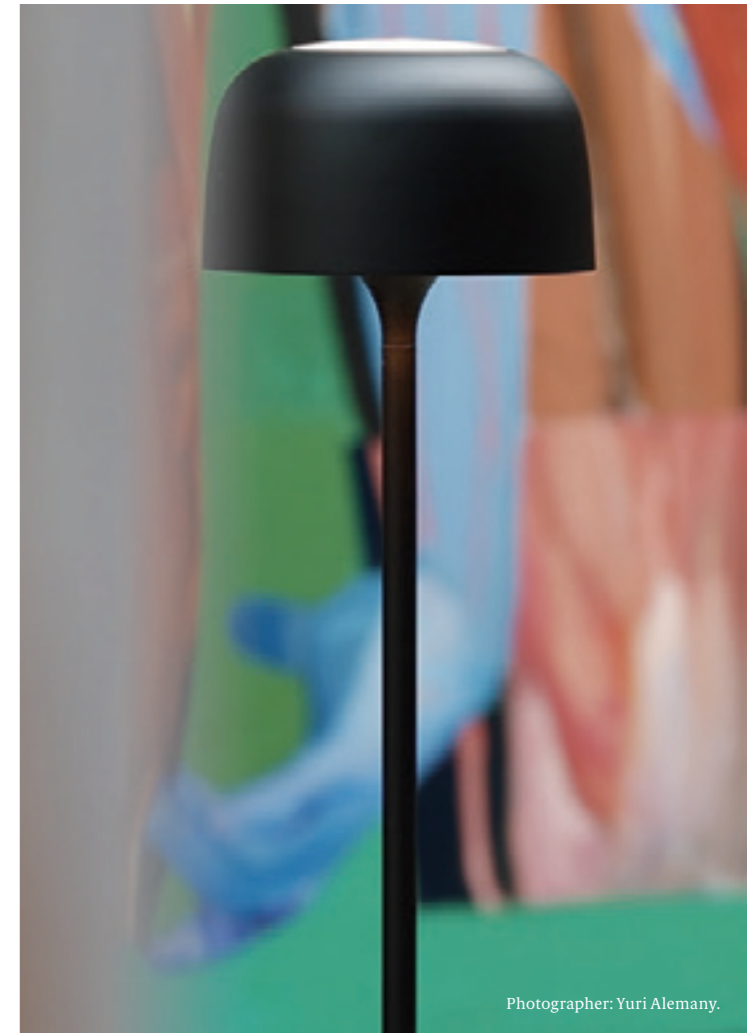


Bol

by Estudi Manel Molina | 2022



Photo Courtesy of Vergés. Photographer: Meritxell Arjalaguer.



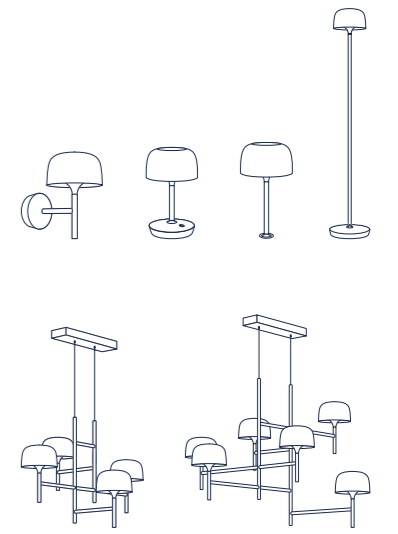
Photographer: Yuri Alemany.

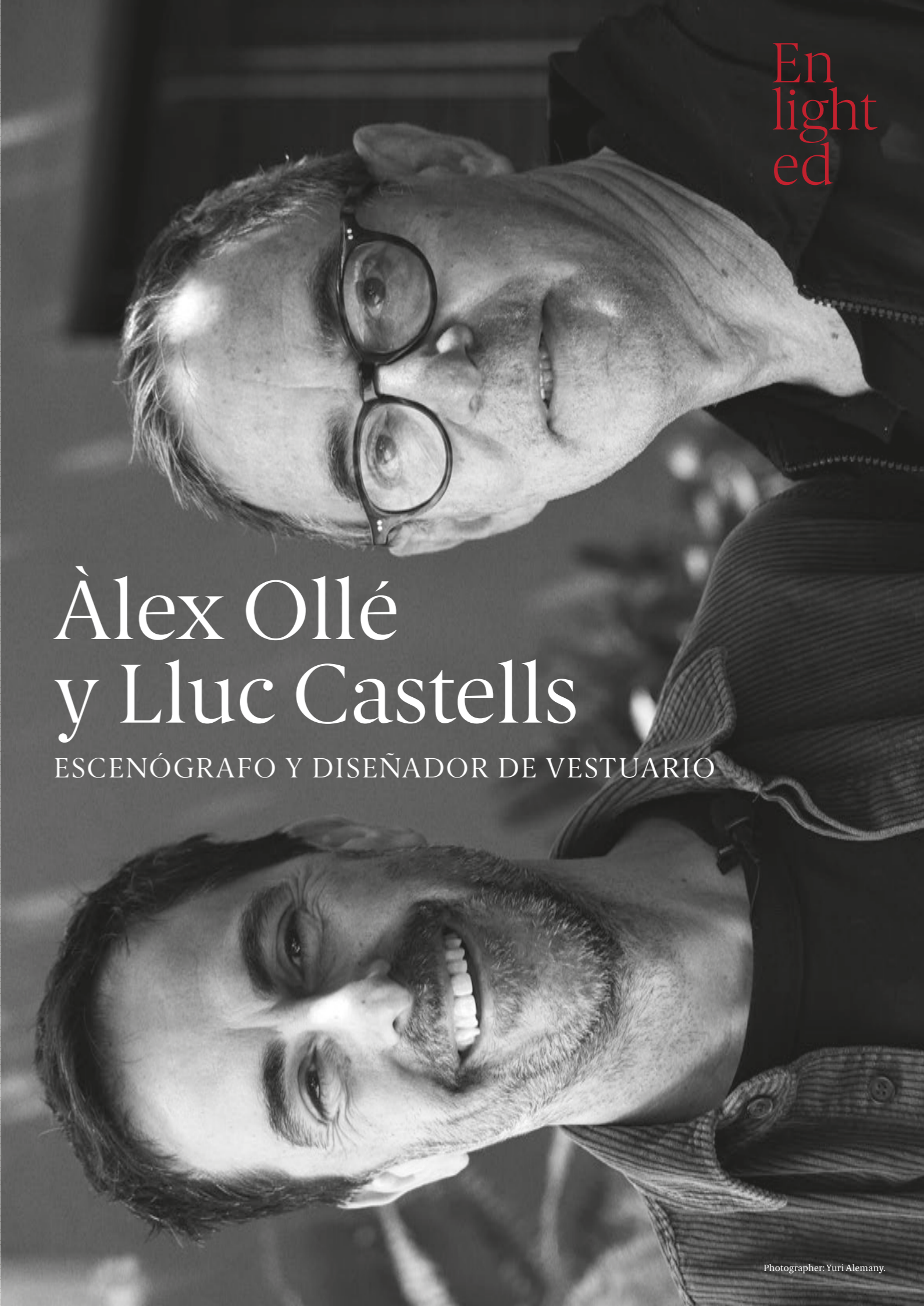


Photo Courtesy of Night Shade Design Studio.

La familia de las Bol da un toque de luz sobria y elegante a la oscuridad. Sus estructuras ligeras y flotantes están inspiradas en los clásicos candelabros de las lámparas de araña.

The Bol family gives a structured elegant light in the dark. Its light and floating structures are inspired by the classic chandeliers.

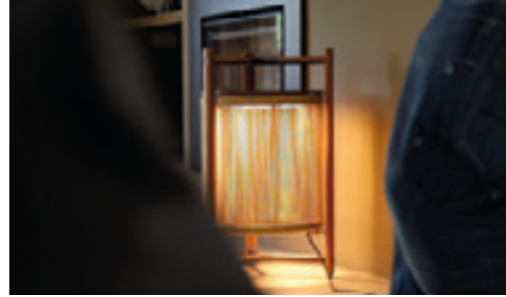




En
light
ed

Àlex Ollé y Lluç Castells

ESCENÓGRAFO Y DISEÑADOR DE VESTUARIO



Estamos aquí para hablar sobre el arte y la luz, ¿qué papel juega la luz en vuestro proceso creativo?

A.O: Sin luz no hay vida. La iluminación es un elemento capaz de transformar la percepción de las cosas.

L.C: Y cuando pensamos en cualquier espacio, en seguida nos viene la atmósfera, y la luz es vital para entenderlo.

¿La luz es un complemento de la narrativa?

A.O: Sí, claro. En un espectáculo como la ópera, hay un elemento principal, que es la dramaturgia. Después la escenografía, el vestuario, son como las vísceras, y finalmente, creo que la luz es como la piel, lo que te da el acabado.

L.C: La piel y, a la vez, el alma.

A.O: Un espectáculo puede ser muy bueno, pero si está mal iluminado, no vale nada.

¿Àlex, qué es para ti la estética?

A.O: Es la percepción que todos tenemos sobre la belleza y sobre el arte. Y esa percepción puede variar dependiendo de tu estado emocional.

*¿Qué retos plantea la iluminación en una ópera?
¿Cómo lo hacéis?*

A.O: En el teatro partimos de un espacio oscuro, de una caja negra. La luz es la que nos descubre los elementos, nos ayuda a crear una dramaturgia en la que vemos aquello que queremos potenciar y lo que queremos que el público vea. Porque la luz genera en el público un estado emocional.



We are here to talk about art and light, what role does light play in your creative process?

A.O: Without light, there is no life. Lighting is an element that can transform our entire perception.

L.C: And when we think of any space, the atmosphere quickly comes to mind and light is key to understanding it.

Is light a complement to the narrative?

A.O: Yes, sure. In an opera, the main element is dramaturgy. Then comes the set design and costumes — the inner workings — and finally, light, which I see as the skin, that gives you the finishing touch.

L.C: The skin and, at the same time, the soul.

A.O: A show can be very good, but if it's poorly lit, it's worthless.

Àlex, what is aesthetics for you?

A.O: It's the perception we all have about beauty and art. And that perception can shift depending on your emotional state.

*What challenges do you face when lighting an opera?
How do you approach it?*


A.O: In the theater, we start from a dark space, from a black box. Light is what reveals the elements to us, it helps us create a dramaturgy that highlights what we want the audience to focus on. Because light evokes an emotional response in the audience.





Lluc Castells

Alex Ollé is synonymous with La Fura dels Baus, the company he co-founded, serves as artistic director, and has been experimenting and creating shows for more than 45 years. Alongside him, Lluc Castells, costume and set designer, is one of his closest collaborators. We invited this creative duo to share how they use light to shape their operas and plays from the darkness of the stage. Let there be light.



Àlex Ollé es sinónimo de La Fura dels Baus, compañía de la que es cofundador y director artístico, y con la que lleva experimentando y creando espectáculos desde hace más de 45 años. Junto a él, Lluç Castells, diseñador de vestuario y escenografía, uno de sus más estrechos colaboradores. Dejamos que este tándem creativo nos cuente cómo usan la luz para dar forma a sus óperas y obras partiendo de la oscuridad del teatro.

Que
se haga
la luz.

Alex Ollé is synonymous with La Fura dels Baus, the company he co-founded, serves as artistic director, and has been experimenting and creating shows for more than 45 years. Alongside him, Lluç Castells, costume and set designer, is one of his closest collaborators. We invited this creative duo to share how they use light to shape their operas and plays from the darkness of the stage. Let there be light.



Àlex Ollé



Àlex Ollé is synonymous with La Fura dels Baus, the company he co-founded, serves as artistic director, and has been experimenting and creating shows for more than 45 years. Alongside him, Lluç Castells, costume and set designer, is one of his closest collaborators. We invited this creative duo to share how they use light to shape their operas and plays from the darkness of the stage. Let there be light.

“La luz es la piel y el alma de un espectáculo”

¿Y cómo afecta la iluminación al vestuario?

L.C: Mucho. Trabajamos muchos detalles en base a las necesidades de la propuesta. A veces piensas que no se verá y se acaba viendo porque resulta que habrá más luz. De hecho, trabajo el vestuario igual, haya más o menos luz, porque durante el proceso todo puede cambiar mucho.

*¿Y qué aspectos tienes en cuenta cuando diseñas el vestuario?
¿Cuál es tu mayor obstáculo?*

L.C: ¡El director! (risas). No, evidentemente tenemos que entender lo que queremos contar, como equipo. Y, a partir de ahí, buscar esa segunda piel. Nos conocemos tanto, que todo va saliendo.

A.O: El trabajo que hacemos siempre es muy de equipo. Compartimos el proceso de creación desde el principio y de manera natural vas introduciendo todo, el vestuario, la escenografía, las luces... para que el resultado final tenga coherencia.

¿El estado de ánimo o tono de la historia inciden en la luz de una escena?

A.O: Sí, todo influye, depende de cómo tratas la luz. A veces utilizas la auto iluminación o unas linternas para generar un movimiento en el espacio. Todo en relación con el concepto

que quieres contar. La luz genera movimiento y atmósfera. Aquí también entra la teoría de los colores de Goethe, porque el color puede transmitir una sensación. Si en una escena de sangre pones rojo, te lo acentúa, porque invades todo el espacio con ese color.

¿Qué creéis que hay que hacer para acercar la ópera a la gente joven?

A.O: Cuando se trata de una ópera de nueva creación, es fundamental que los libretos traten temas de actualidad que se acerquen más al público joven. Y cuando trabajas con una obra de repertorio, se trata de hacerla contemporánea. Con Norma, por ejemplo, la llevamos a hablar de algo que para nosotros estaba claramente en el libreto: el fanatismo religioso.

Hace tiempo te escuché decir que la gente va al teatro porque le gusta la vida y necesitamos sentirnos cuestionados en nuestras certezas...

A.O: Sí, buscamos hacer pensar, reflexionar, y muchas veces, incluso buscamos agitar.

¿Qué os sugiere el concepto Enlighted?

A.O: Yo lo definiría como trabajar desde la verdad.



And how does light affect the costumes?

L.C: A lot. We work on many details based on the needs of the concept. Sometimes you think it won't be seen, and then you end up seeing it because it turns out there is a brighter light. In fact, I put as much effort into costumes regardless of lighting levels, because everything can shift during the process.

*And what aspects do you bear in mind when you create the costume design?
What is your biggest obstacle?*

L.C: The director! (laughs). No, but obviously we have to understand what we want to tell, as a team. And, from there, search for that second skin. We know each other so well that everything starts to fall into place.

A.O: The work we do is always as a team. We share the creative process from scratch and in a natural way you start introducing everything, the costume, the set design, the lights... so that the final result is coherent.

Does the emotional state or the story tone influence in the light of a scene?

A.O: Yes, everything influences, it depends on how you treat light. Sometimes you use self-lighting techniques or handheld torches to generate movement on stage. It's all part of how you convey the message. Light creates movement and ambience. At this point Goethe's color theory comes into play, where color can transmit a feeling. If you use red in a scene with blood, it emphasizes it, since you fill all the space with that color.

What do you think needs to be done to make opera more appealing to young audiences?

A.O: For newly created operas, the script needs to address contemporary issues that resonate with younger people. When you work with a repertory work, it is about making it contemporary. With Norma, for example, we guided it to address something that was clearly in the script: religious fanaticism.

Some time ago I heard you say that people go to the theater because they love life and we need to feel challenged in our beliefs...

A.O: Yes, we seek to make people think, reflect and sometimes to stir them, even unsettle them.

What does the concept Enlighted mean to you?

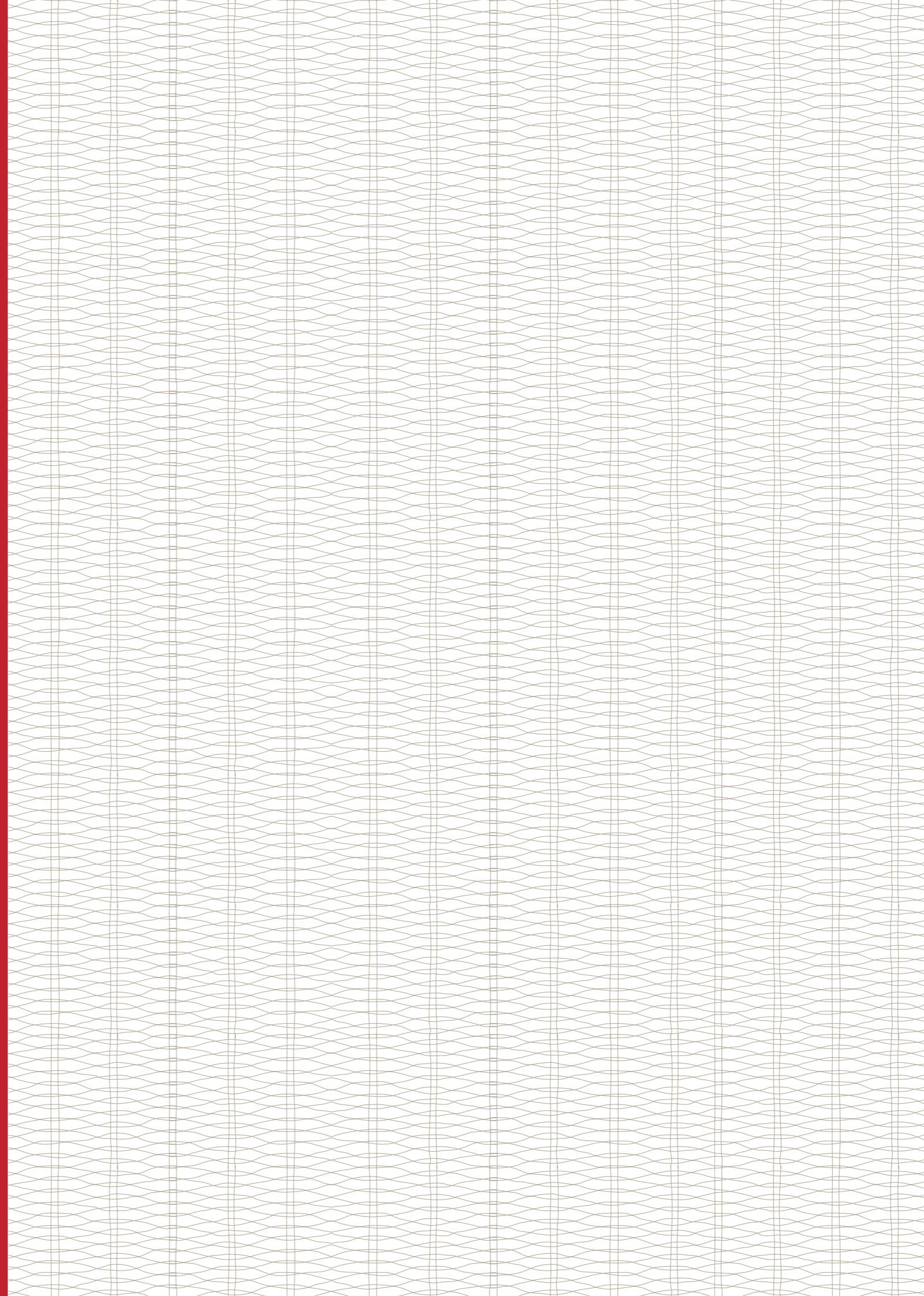
A.O: I would define it as working with honesty, from your own truth.

“Light is the skin and
soul of a show”





Photographer: Yuri Alemany.

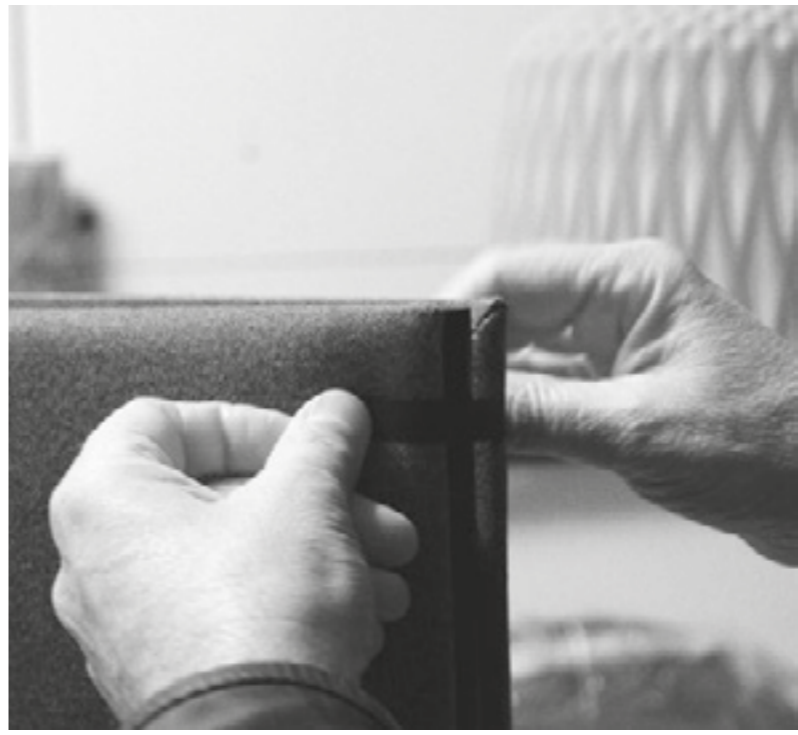


Noren

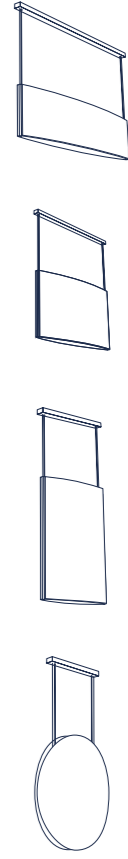
by Estudi Manel Molina | 2023



Las Noren toman su nombre de los pedazos de tela utilizados en los hogares japoneses como separadores. Sus paneles tapizados cuidan de la luz y también absorben el sonido, generando intimidad.

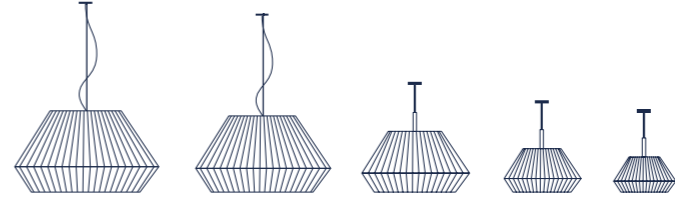


Noren takes its name from the pieces of fabric that were traditionally used as curtains in Japanese homes to divide different areas. Their tapestry panels preserve the light and also absorb sound, generating an intimate environment.



Mei

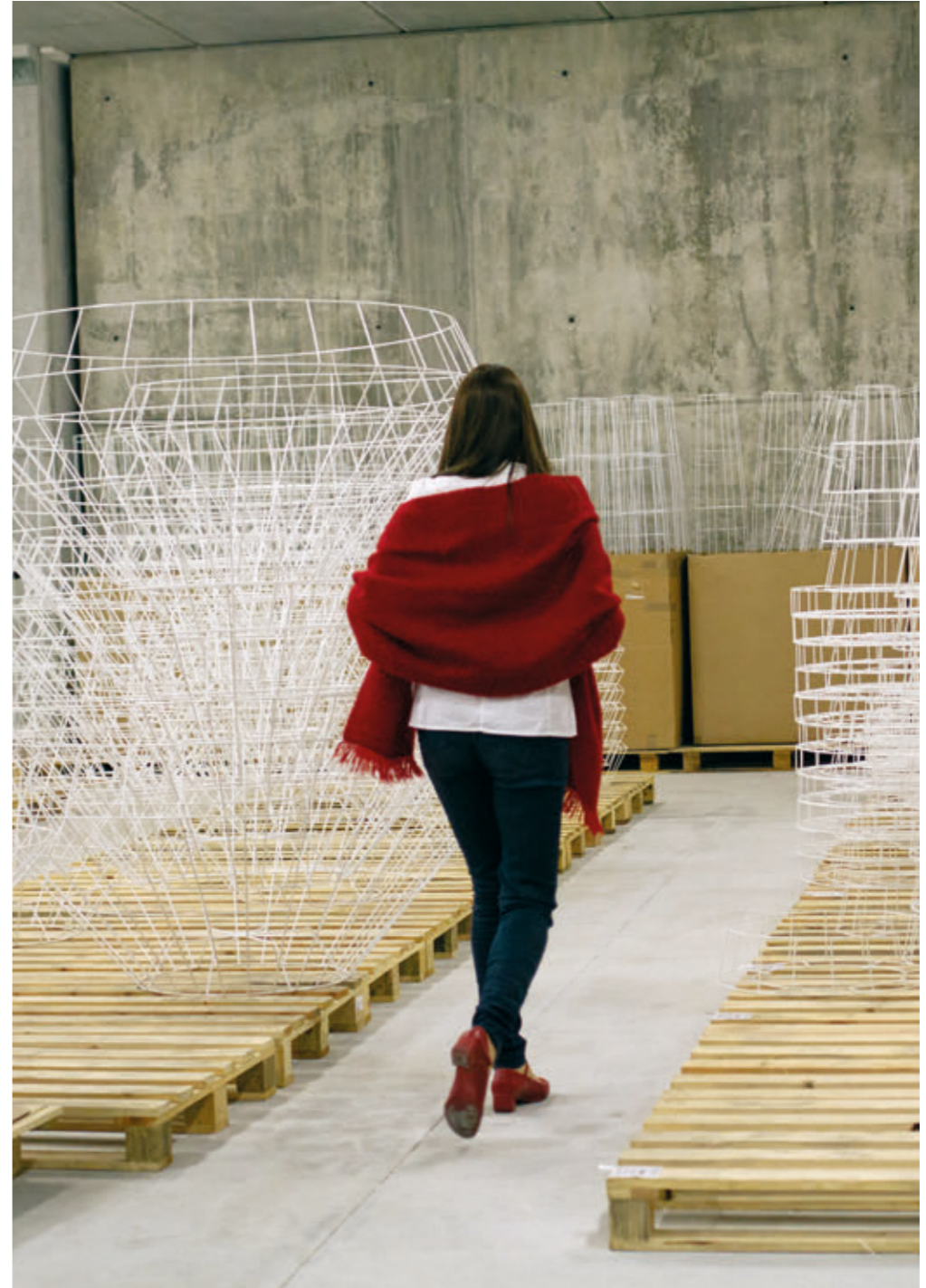
by Joana Bover | 2004



Jaleo Bethesda. Interior Design: Capella Garcia Arquitectura. Photographer: Ken Wyner.

La cinta envuelve esta familia de luminarias de suspensión, que alcanza grandes formatos con gran ligereza. Además de decorativas, su luz cálida es muy rica en matices.

The thread covers this family of suspension lamps that reaches large areas with great lightness. As well as being decorative, it provides a rich warm light.





Platet

by Christophe Mathieu | 2020



Platet es una reinterpretación de las lámparas de pared industriales de siempre, que recupera ese sabor y espíritu de recogimiento y que nos aporta calidez.

Platet recovers the structure of the classic industrial-looking wall lamps creating warmth that gives a good quality of light.



Project: Hilatura Estudio. Photographer: Biderbost Photo.



Drip/Drop

by Christophe Mathieu | 2017

"I wanted this material to be very sweet, almost like a candy"



“Quería que el material fuera muy gustoso, casi como un caramelo”

Christophe Mathieu



Photo Courtesy of Sophisticated Projects.

A system of lamps that plays with light due to its delicate panels of borosilicate glass. Bright and intimate at the same time, it captivates from the distance.

Un sistema de luminarias que juega con la luz gracias a sus delicadas pantallas de vidrio de borosilicato. Brillante e intimista al mismo tiempo, cautiva desde la distancia.

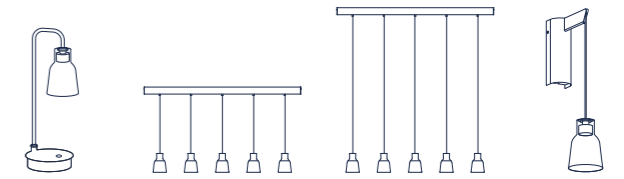
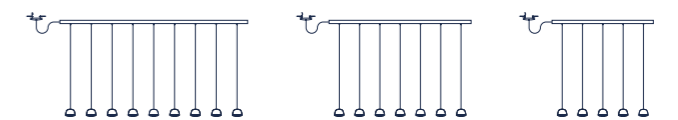
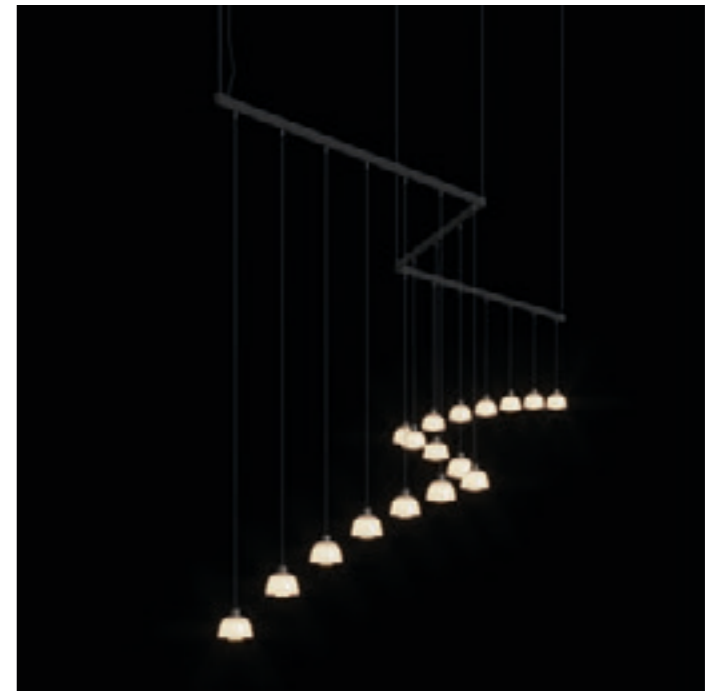
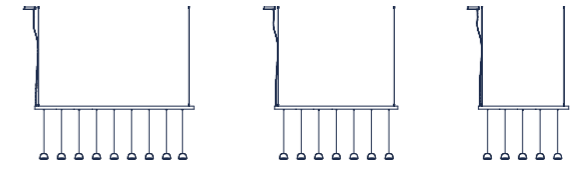
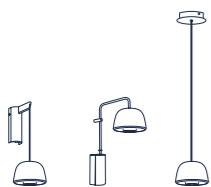
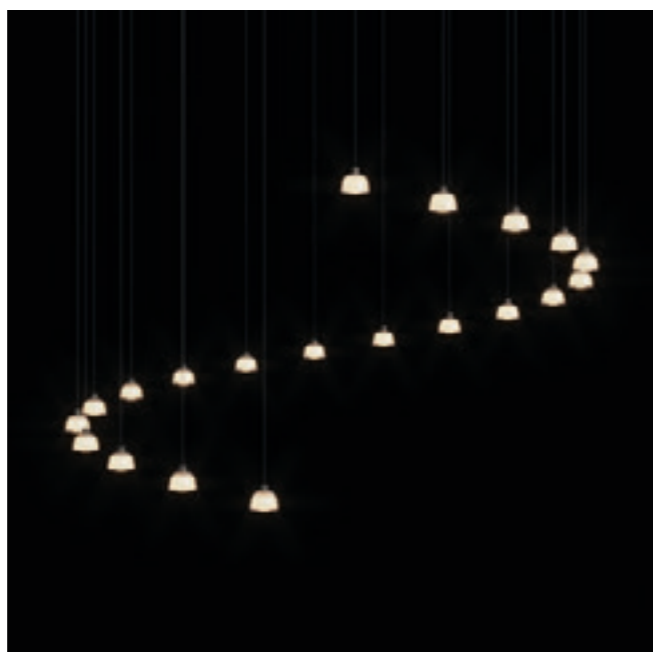
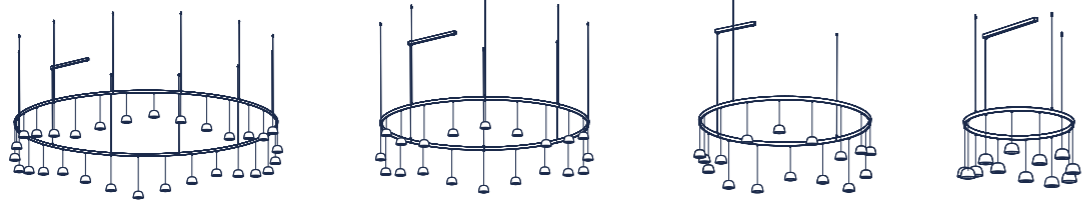


Photo Courtesy of Sophisticated Projects.

Diep

by Christophe Mathieu | 2017

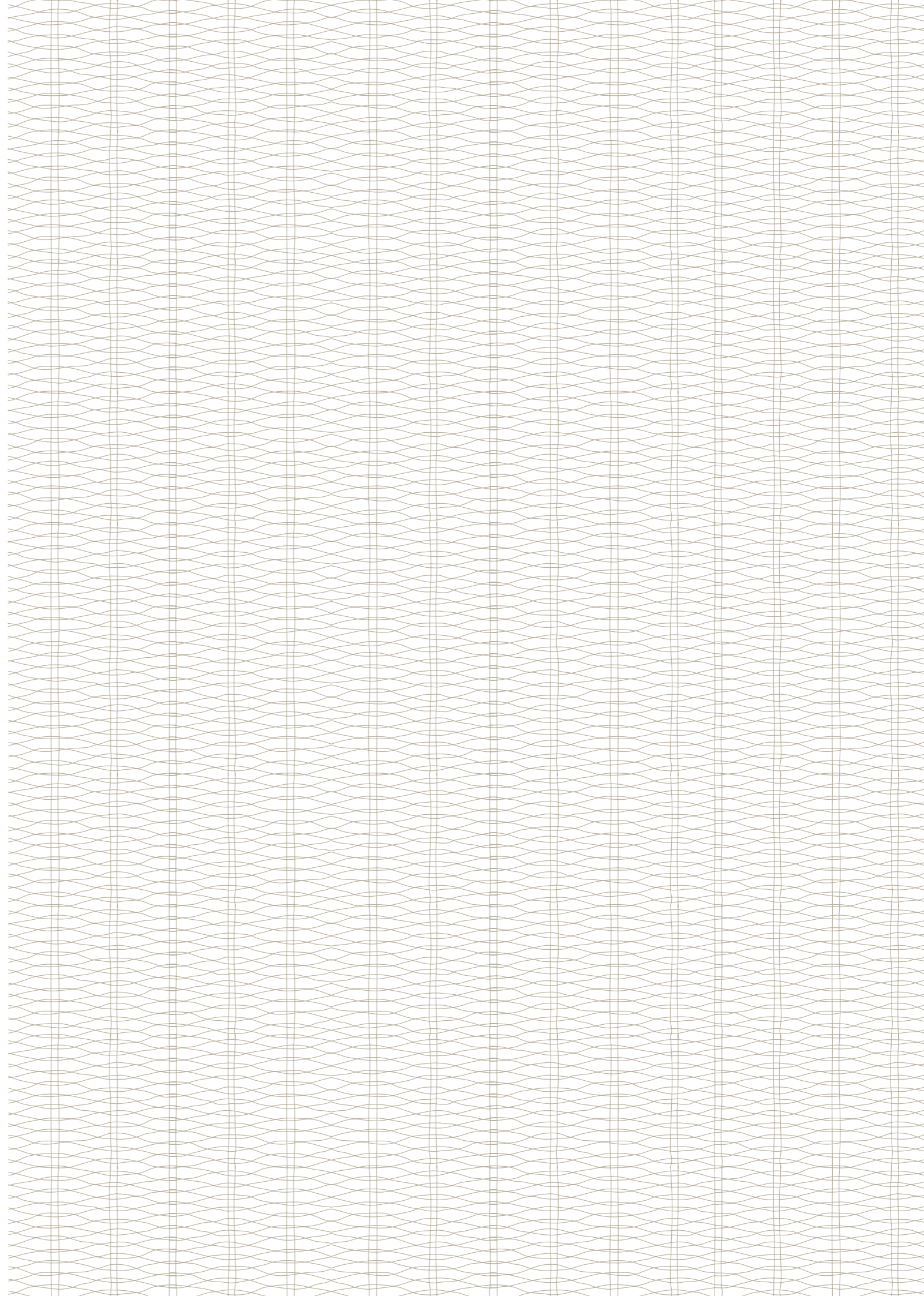




Drep es una evolución natural de Drip/Drop: una pantalla de vidrio soplado que suaviza la luz y envuelve el espacio. Su forma, cuidadosamente diseñada, y su apertura inferior combinan luz difusa y directa, sin alterar el sistema matricial que comparten las tres piezas.

Drep is a natural evolution of Drip/Drop: a blown glass shade that softens the light and envelops the space. Its carefully designed shape and bottom opening combine diffuse and direct light, without altering the matrix system shared by the three pieces.





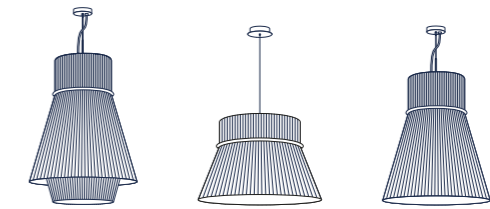
Folie

by Christophe Mathieu | 2022



Project: Hotel Angela. Estudio Ilmiodesign. Photographer: Andrés Mata Tomé.





La colección Folie redimensiona las clásicas pantallas de cinta en gran formato. Pueden combinarse o usarse de forma individual. Su figura esbelta recuerda a un vestido de alta costura, difundiendo la luz con gracia y elegancia.

The Folie collection redesigns classic shades on a large scale. They can be combined or used individually. Their slender form reminds of a haute couture dress, spreading light with grace and elegance.





Aluet

by Emiliana Design | 2023

The light reflected on the curved sustainable wood design of the Aluet provides a natural ambience of wellbeing, adding warmth to work, commercial or domestic spaces.

Pensada para dar calidez a espacios de trabajo, comerciales o domésticos, la luz reflejada en la madera curvada y sostenible de Aluet transmite naturalidad y una sensación de bienestar.

Bover | Indoor



Photo Courtesy by Emiliana Design. Photographer: Xavier Padrós.

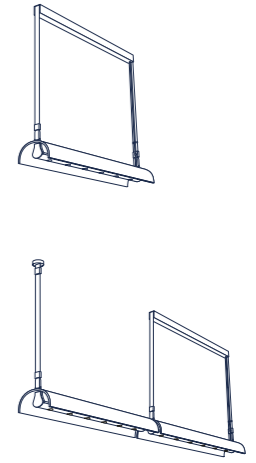
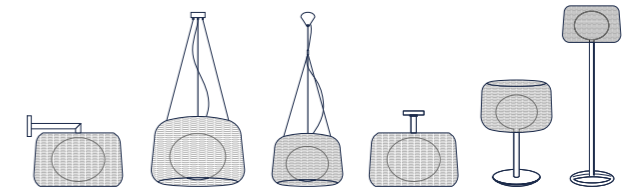


Photo Courtesy by Emiliana Design. Photographer: Xavier Padrós.



Foiá

by Alex Fernández Camp
& Gonzalo Milà | 2010



Foiá crea atmósferas envolventes tanto dentro como fuera, a través de su pantalla natural y tramada.

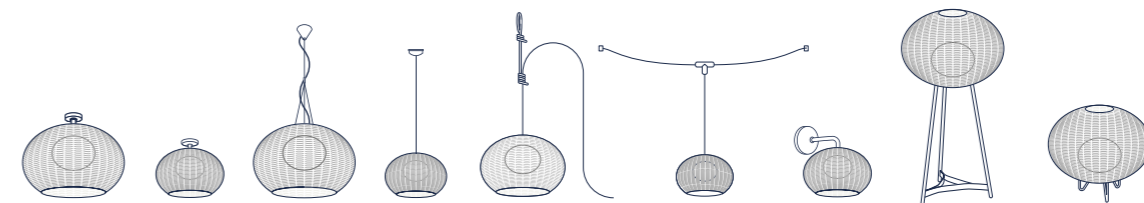
Foiá creates captivating atmospheres both indoors and outside through its natural and woven shades.

Garota

by Alex Fernández Camps
& Gonzalo Milà | 2015

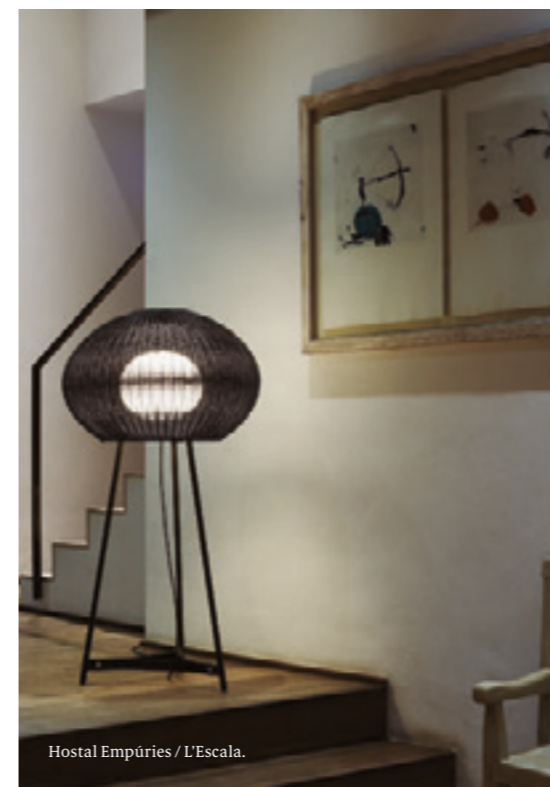


Photo Courtesy of Diez Company.



Como los erizos de mar en los que se inspira, Garota tiene un cuerpo orgánico y contorneado, hecho de médula sintética reciclable que desprende calidez.

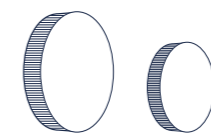
Inspired by the shell of a sea urchin, Garota is wrapped in an organic structure with a synthetic, recyclable fiber, that creates warmth.



Hostal Empúries / L'Escala.

Helios

by Gonzalo Milà | 2021



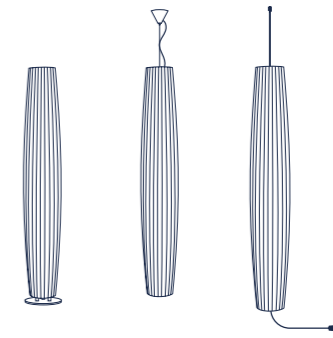
El aplique Helios sigue la estética japonesa Wabi Sabi dibujando sombras bellamente imperfectas en la pared a través de los hilos de algodón artesanales de su pantalla.

Helios follows the Japanese trend of wabi-sabi aesthetics, drawing beautifully imperfect shadows on the wall through its handcrafted cotton threads on its panel.



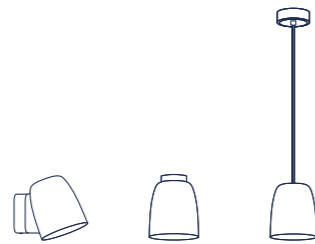
Maxi

by Joana Bover | 2004



Maxi is the quintessence of Bover: soft forms, timeless design and Mediterranean warmth. Its presence adapts itself to the passing of time without losing its contemporary character.

Maxi es la quintaesencia de Bover: formas suaves, diseño atemporal y calidez mediterránea. Su presencia se adapta al paso del tiempo sin perder su carácter contemporáneo.



La luz de la familia de las Nut es como su forma, directa y clara. Perfectas para iluminar pequeños momentos por su versatilidad, permiten orientar la luz de forma fácil e intuitiva.

The light of the Nut family is like its structure: direct and bright. Perfect to illuminate small spaces with their versatility, they are easy and intuitive to use.



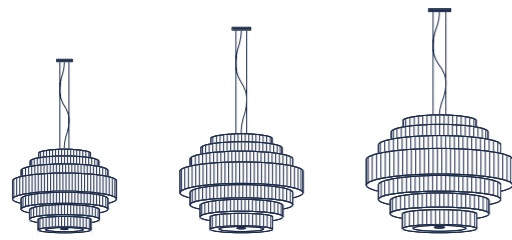
Nut

by Estudi Manel Molina | 2021



Mos

by Joana Bover | 2008



Versilia Lido | UNA Esperienze, a Gruppo UNA Hotel.

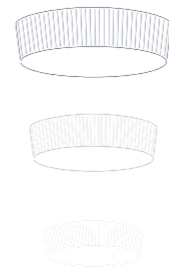


Versilia Lido | UNA Esperienze, a Gruppo UNA Hotel.



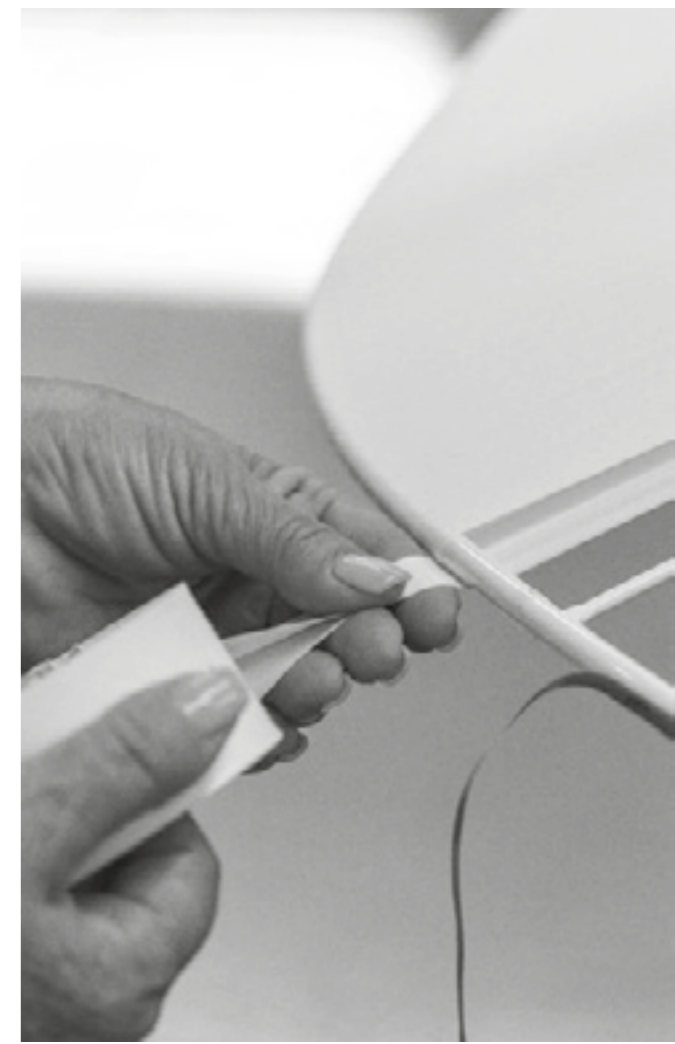
Plafonet

by Joana Bover | 2005



As indicated by its name in Catalan, Plafonet is a discreet and subtle ceiling light that illuminates passage areas and entryways. Born of many conversations during the remodeling of the Fonda Europa, a historic hotel, its elegance and harmony continue to create conversations.

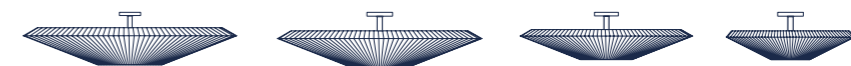
Como indica su nombre, Plafonet es un plafón discreto y sutil que ilumina las zonas de paso y recibidores. Nacido de muchas conversaciones durante la remodelación de la Fonda Europa, su elegancia y armonía siguen dando que hablar.





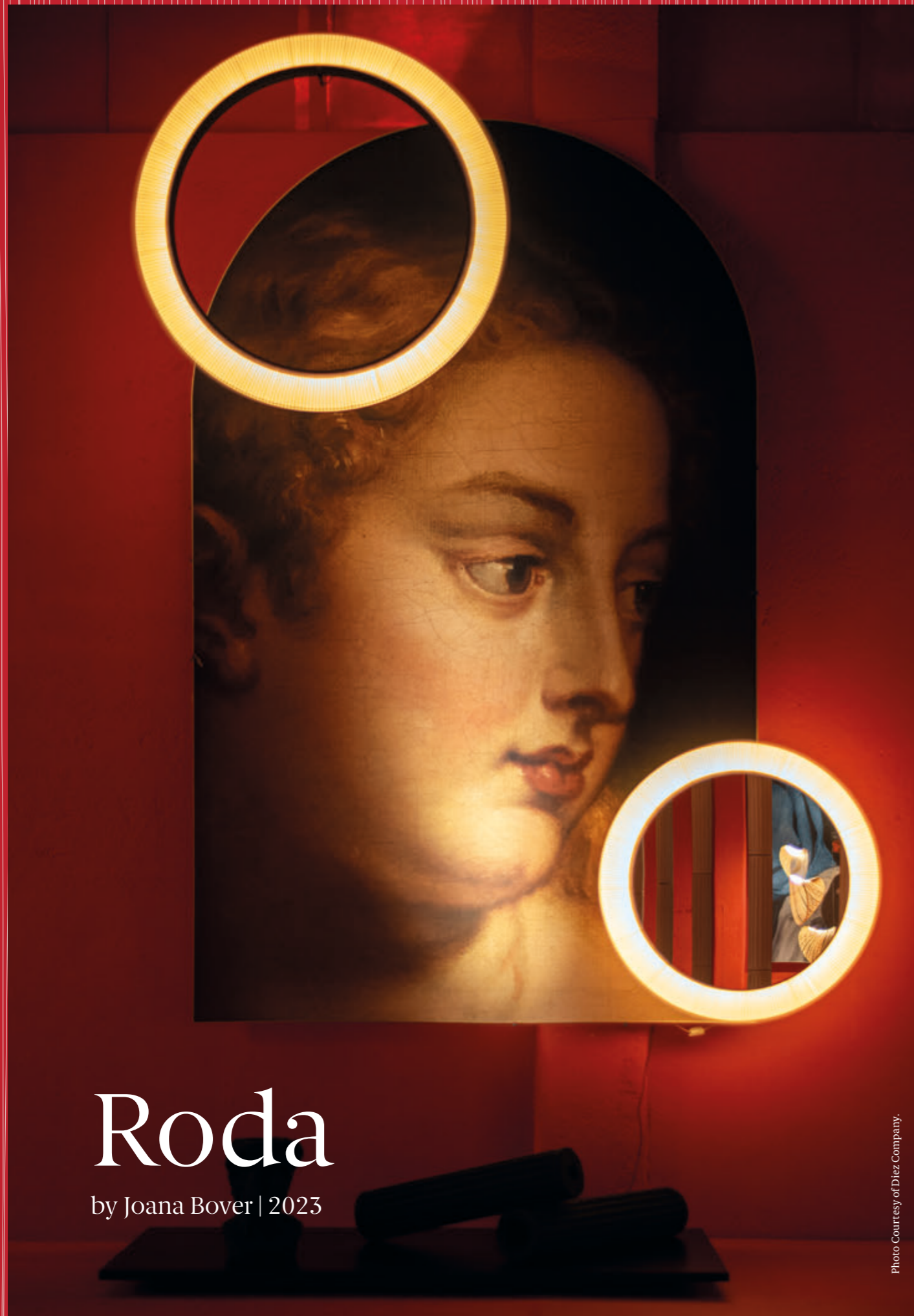
Siam

by Joana Bover | 2010



La inspiración oriental de la colección Siam se deja ver en sus delicadas formas y la luz tenue que emite. Sobreponiendo parcialmente sus pantallas, logramos crear murales para iluminar diferentes espacios.

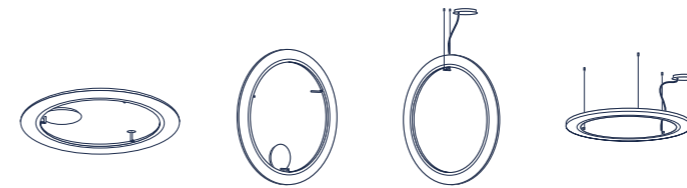
The Eastern inspiration of the Siam collection allows one to view its delicate shapes and the dim light that it emits. Partially superimposing its shades, we achieved the creation of murals to illuminate different spaces.



Roda

by Joana Bover | 2023

Photo Courtesy of Diez Company.



Voluminous and light; classic and contemporary, Roda unites all the tradition in its imposing form of a ring with the design. A direct and diffused ring light that elevates any space and attracts views.

Voluminosa y ligera, clásica y contemporánea, Roda reúne en su imponente forma de anillo toda la tradición con el diseño. Un aro de luz directa y tamizada que eleva cualquier espacio y atrae las miradas.



Ignasi Terraza

PIANISTA DE JAZZ



En
light
ed



Después de perder la vista a los 9 años, Ignasi Terraza empezó a tocar el piano. Hoy es uno de los más reconocidos pianistas de jazz del panorama internacional y su talento lleva años iluminando escenarios y festivales por todo el mundo. En esta charla nos regala su punto de vista sobre la música, la improvisación, la libertad y, sobre todo, la oscuridad y la luz.

After losing his sight when he was 9 years old, Ignasi Terraza began playing the piano. Today he is one of the most renowned jazz pianists on the international scene and his talent has been lighting up stages and festivals around the world for years. In this conversation he shares his perspective on music, improvisation, freedom, and above all, darkness and light.

“Una persona luminosa transmite buena energía”



¿La oscuridad es igual para todos?

Supongo que cada uno la vive desde el concepto de luz. La oscuridad o la luz son algo que vivimos en nuestra mente. A mí la luz exterior no me influye porque no la veo, pero si pensara que estoy totalmente a oscuras, entonces no daría ni un paso. Imagino el espacio que está alrededor con luz.

En 1999 se estrenó en Barcelona un espectáculo en el que proponíais la experiencia de disfrutar de un concierto de jazz en la oscuridad. Se llamaba Jazz a les Fosques.

Fue una idea que nos encontramos casualmente porque en un concierto se fue la luz y nos dijimos “¿por qué no lo repetimos en forma de espectáculo, esta vez con alevosía?”

Y tuvo éxito, porque lo repetisteis.

Lo hemos seguido haciendo, sí. La dificultad está en preparar el espacio para una oscuridad absoluta, de manera que el público, cuando abra los ojos, siga sin ver absolutamente nada. Ahí es cuando se da ese “click” y empieza a haber un cambio de percepción.

Los teclados, en este caso de los ordenadores, ocuparon gran parte de tu vida académica.

Sí, fui el primer licenciado invidente en informática en España. Tenía ganas de hacer una carrera técnica, y conocí a un ingeniero de telecomunicaciones que venía a presentar unas adaptaciones de centralitas telefónicas para personas ciegas, estuve hablando con él y me dijo que creía que la ingeniería informática podía ser adecuada para mí.

¿Es el piano el mejor instrumento para una persona ciega?

Es cierto que hay muchos pianistas ciegos como Tete Montoliu, Art Tatum, George Shearing, Ray Charles, Lenny Tristano, Stevie Wonder. En mi caso, llegué al piano porque en casa de mi abuela había uno y me pasaba horas allí jugando. Por eso me apuntaron al conservatorio. Tenía 12 años, había perdido la vista dos años atrás. Pienso que, porque es un instrumento solista, y la dificultad de los instrumentos de cámara es que debes tener claro qué hacen los demás.



Photographer: Yuri Alemany.

Is darkness the same for everyone?

I suppose everyone experiences it as a concept. Darkness or light are things we experience in our mind. In my case, external light doesn't affect me because I don't see, but if I believed I was completely in the dark I wouldn't even take a single step. I imagine the space around me with light.

In 1999, you performed for the first time in Barcelona in a show where you offered the experience of a jazz concert in total darkness. It was called Jazz a les Fosques.

That was an idea we had by chance because there was a blackout during a concert, so we thought, why not repeat it as a proper show this time, deliberately.

And it was a success, because you did it again.

We've kept on doing it, yes. The challenge lies in preparing the space for total darkness so when the audience opens their eyes they would still see absolutely nothing. That's when that “click” happens and it's the start of a change in perception.

Keyboards, specifically computer keyboards, played a big role in your student life.

Yes, I was the first blind person to obtain a degree in computer engineering in Spain. I was drawn to a technical degree, and I met a telecommunications engineer who came to show us some adaptations of telephone switchboards for blind people. I was talking with him, and he told me he believed computer engineering would be the right one for me.

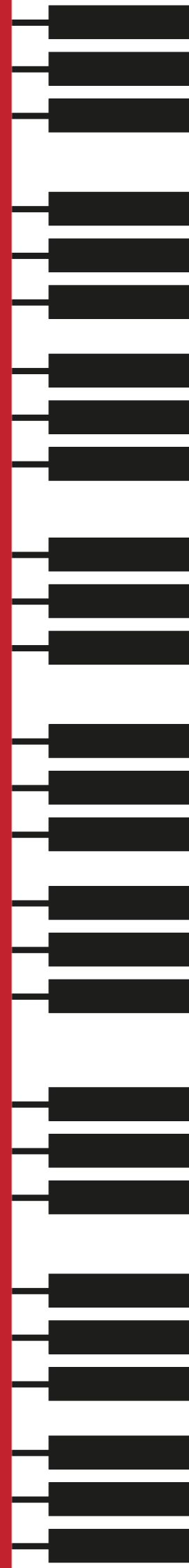
Is the piano the best instrument for blind people?

It's true there are many blind pianists like Tete Montoliu, Art Tatum, George Shearing, Ray Charles, Lenny Tristano, and Stevie Wonder. In my case, I first encountered the piano because there was one at my grandmother's place and I would play there for hours. That's why they enrolled me in music school. I was 12, and I had lost sight two years prior to that. I think because it's a solo instrument it's more conducive, where the challenge with chamber instruments is that you must follow what everyone else is doing.

“A radiant person transmits good energy”



Photo by Martina Houdek



“La luz es eso que veo”

“Light is what I see”

¿La luz se siente?

Yo no veo la luz directamente, pero sí que puedo sentir el calor cuando la luz es suficientemente cálida. Curiosamente, cuando hacemos los conciertos de Jazz a les Fosques, al compartir esa oscuridad entre todos, hay algo en el ambiente que cambia, que no sabría explicar, pero que se nota, es una sensación de piel.

¿Por qué elegiste el jazz?

Desde el comienzo me gustaba improvisar. En el conservatorio, me aburría tocar lo mismo y comenzaba a cambiar las piezas. Al cabo de unos años, me hablaron de Tete Montoliu y del jazz y vi que ahí había un espacio de libertad en el que podía desarrollar toda esta parte de improvisación.

¿Qué opinas de la fusión entre el jazz y otros géneros?

Para mí el jazz ha sido seguramente la aportación más importante de la música del siglo XX. Surge en Nueva Orleans, una zona multicultural en la que convergen cultura europea, americana, latinoamericana, africana, etc. Y esa mezcla está en su espíritu.

*¿Qué te sugiere el concepto *Enlighted*?*

Para mí sería una persona luminosa, que, por su talante, su carácter, su forma de relacionarse, de expresarse o de relacionarse con el mundo, transmite buena energía.

¿Y qué es la luz para ti?

Es eso que veo.

Do you feel light?

I don't see light directly, but I can feel the heat when light is warm enough. Curiously, when we perform concerts of Jazz a les Fosques, something in the atmosphere shifts when we share that darkness. I wouldn't know how to explain it but you feel it, like a sensation on your skin.

Why did you choose jazz?

From the beginning I liked improvising. At music school, I used to get bored playing the same thing and I started changing the pieces. After a few years, I was introduced to Tete Montoliu and to jazz and I felt a sense of freedom to develop my interest in improvisation.

What do you think about the fusion between jazz and other genres?

For me, jazz has probably been the greatest musical contribution of the 20th century. It originated in New Orleans, a multicultural area where European, American, Latin-American, and African cultures meet. And that mixture is at its core.

*What does the concept *Enlighted* mean to you?*

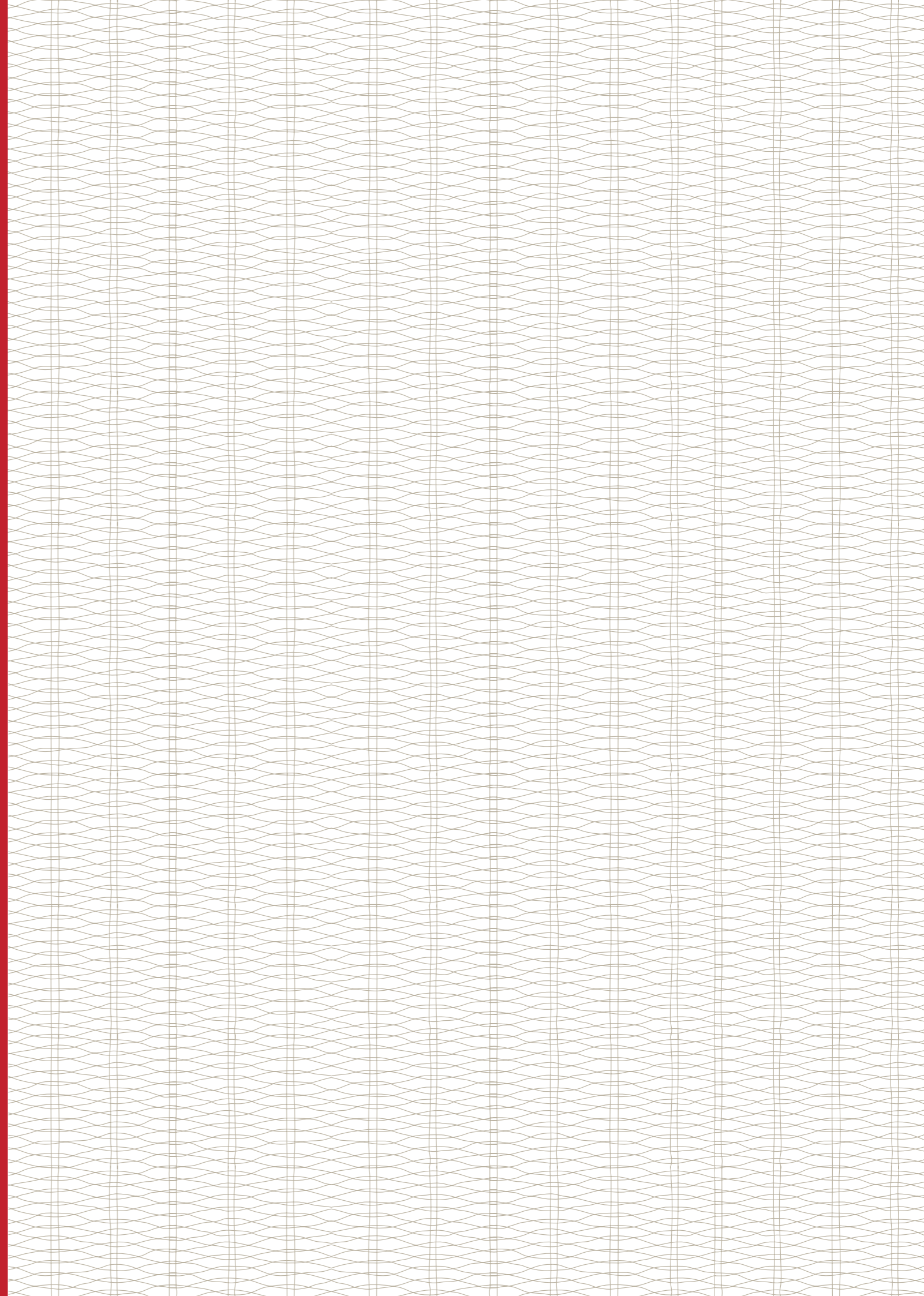
For me, that would be a radiant person, who, through their temperament, their personality, their way of relating to others and to the world, their way of expressing themselves, transmits good energy.

And what is light for you?

It's what I see.



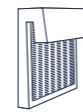
Photographer: Miquel Carol.





Sisal

by Joana Bover | 2019



La luz cálida y serena de los apliques Sisal nos invita a pasar y entrar. Su plafón de fibras sintéticas recicladas están tejidas a mano, dándole un carácter orgánico y mediterráneo.

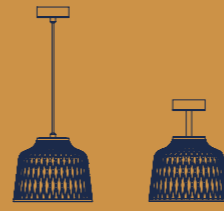
The serene and warm light of the Sisal sconces invites us indoors. Its upper shade of synthetic, recycled fibers are handwoven, giving it an organic and Mediterranean character.





Soft

by Danos Salgados | 2022



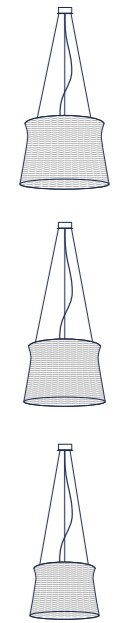
Inspired by classic Bohemian glasses, the Soft are playful, colorful and very flexible thanks to their washable silicone structure.

Inspiradas en las clásicas copas de bohemia, las Soft son juguetonas, coloridas y muy flexibles, gracias a su cuerpo de silicona lavable.



Syra

by Alex Fernández Camps
& Gonzalo Milà | 2014





Tria

by Rubén Saldaña | 2015



Nacida como un sistema modular, los paneles de madera de Tria se pueden mover ligeramente, creando juegos de luz que aportan textura. Puede usarse como aplique individual o en grupos.

Created as a modular structure, the wooden shades of Tria can be moved easily, creating textured light effects. It can be used as an individual wall lamp or in groups.

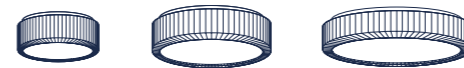




Urban

by Joana Bover | 2011

Estos grandes difusores de luz envuelven los ambientes, creando espacios acogedores a través de sus pantallas de cinta.



These large lamps are for full rooms, creating cozy spaces through their ribbon shades.

Valentina

by Alex Fernández Camps | 2020



The wavy shape of the Valentina reminds us of the gentle oscillations that sea currents form on the Mediterranean coast.

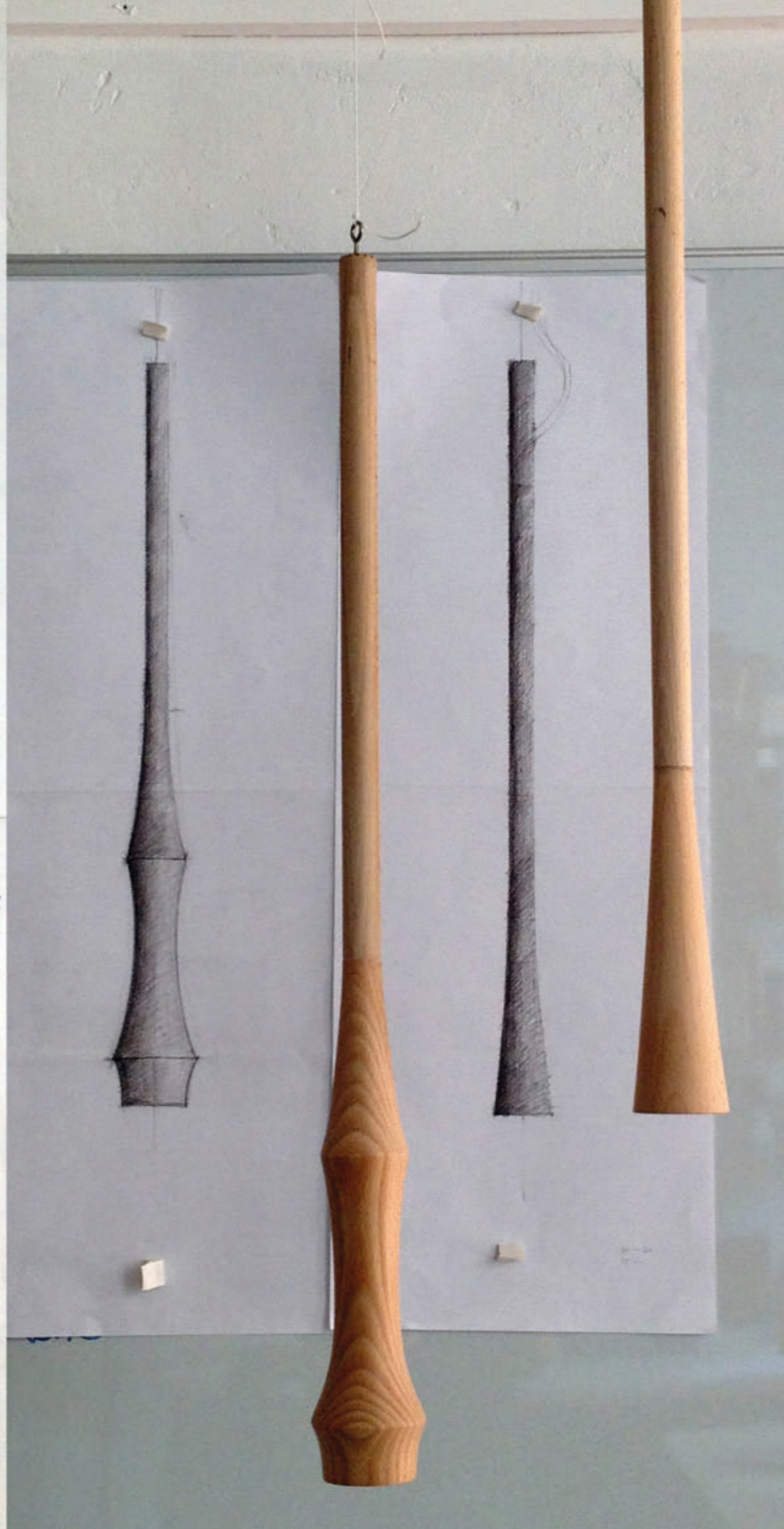
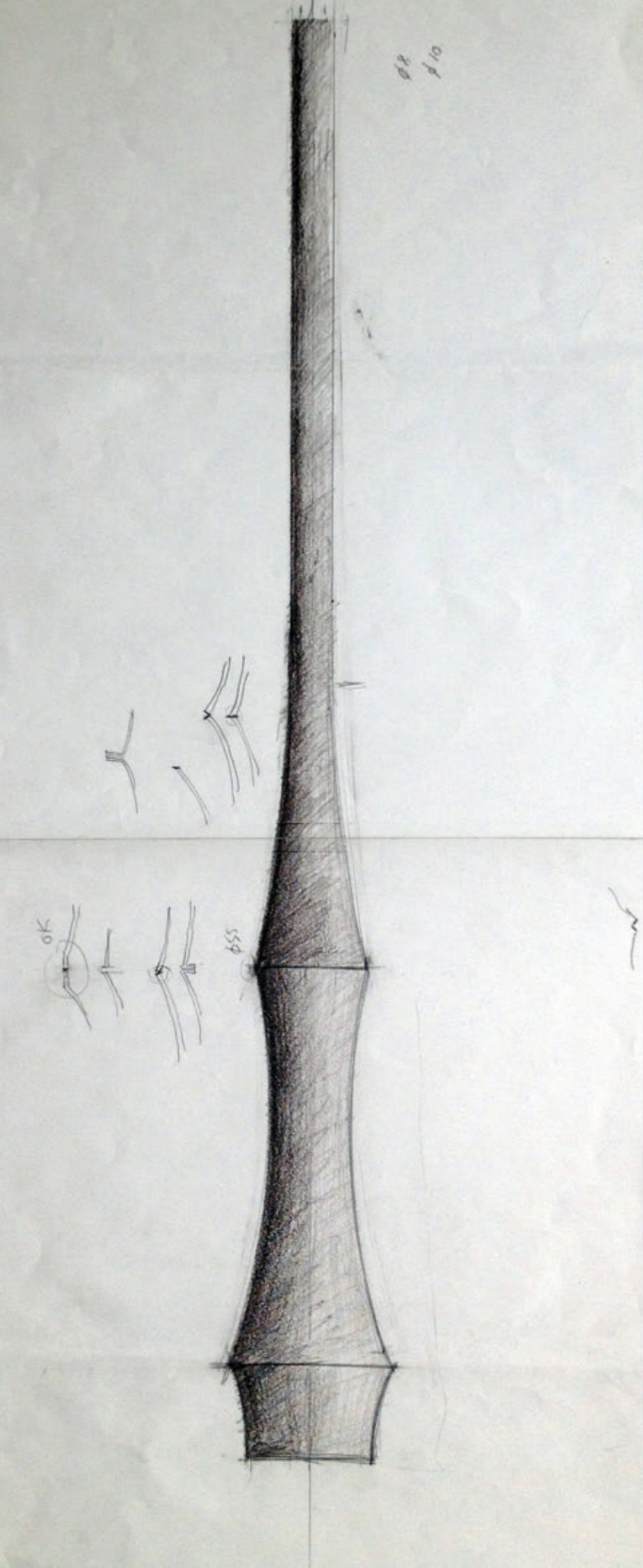
Valentina toma del Mediterráneo su contorno ondulante, que remite a las suaves líneas que se forman en las orillas. Su luz también adopta esas formas envolventes.



Slend

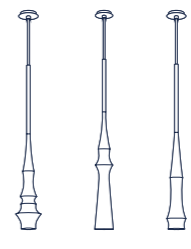
by Christophe Mathieu | 2014

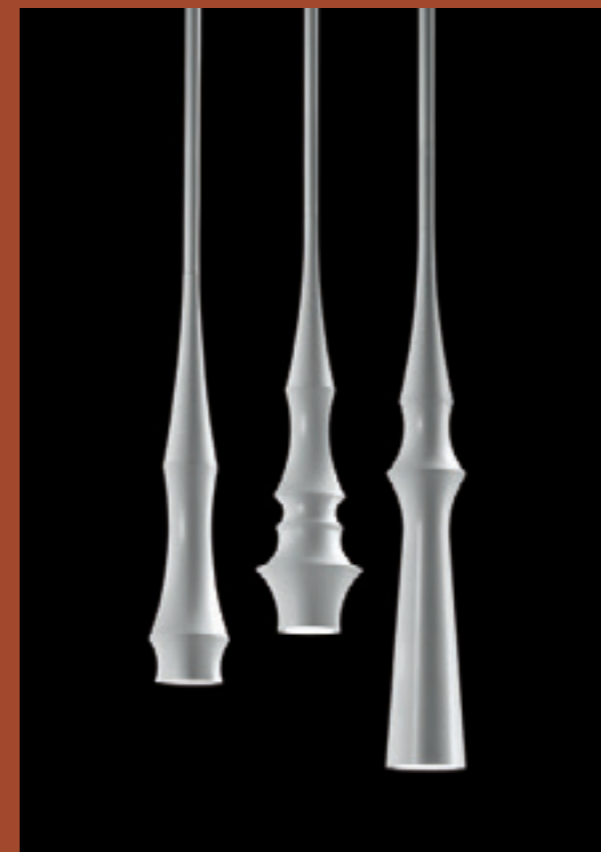


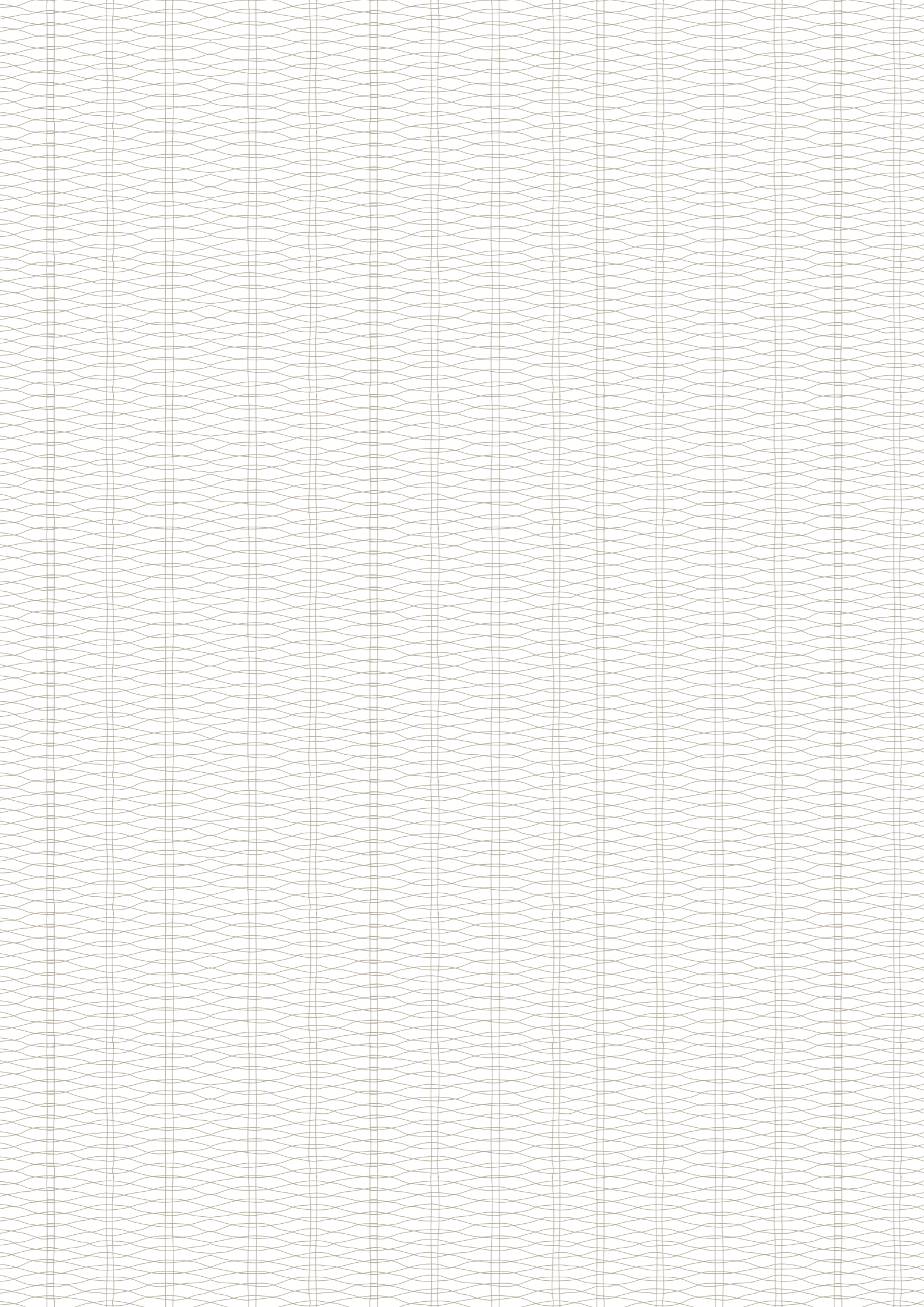


Slend, con sus formas esbeltas y contorneadas admite muchas combinaciones.

Slend, with its slim and contoured designs, can have many combinations.







Skybell

by Estudi Manel Molina | 2019

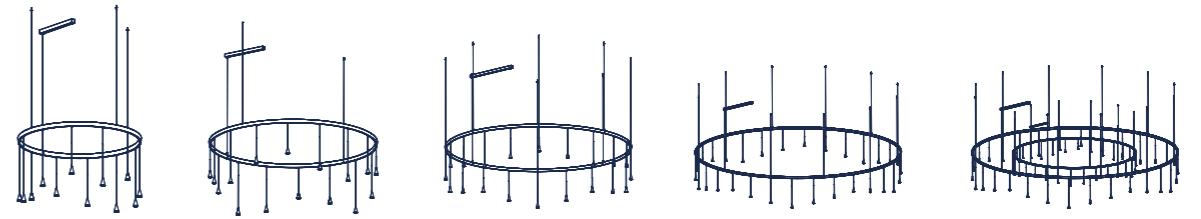


Fotógrafo: Erlantz Biderbost. Estudio de Arquitectura: Hilarura Estudio.



Las Skybell son pequeñas campanas que nos iluminan con su alegre personalidad.

The Skybell are small bells that light us up with their charming personality.



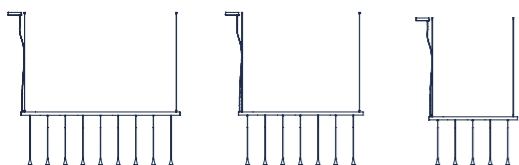


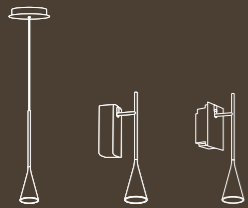
Este amplio sistema de luminarias puede combinarse libremente, ya sea de forma lineal o circular.

This broad range of lamps can be easily combined in a linear or circular fashion.



Photo Courtesy of Espacio Home Design. Photographer: Caliu Estudi.





Project: Paulo Martins Arquitectura . Photographer: Ivo Tavares.



Skybell Plus

by Estudi Manel Molina | 2019

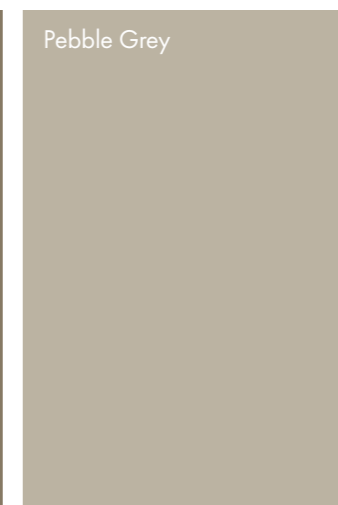
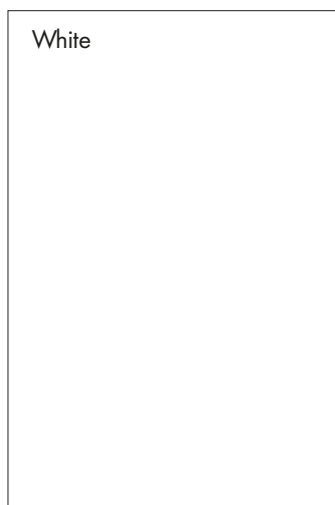
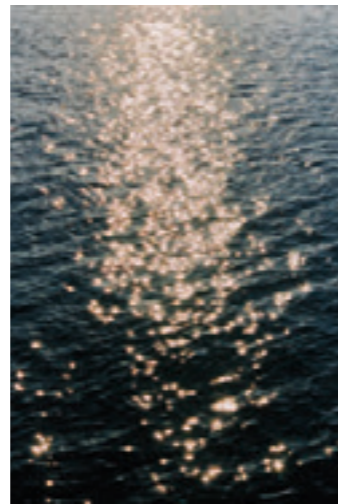


La esencia sutil y alegre de las Skybell se condensa aquí hasta la máxima sencillez.
Un ejercicio de diseño sintético que se traduce en vibrantes puntos de luz.

*The charming and subtle essence of the Skybell is condensed to its simplest form.
An exercise in synthetic design that is translated into vibrant light emissions.*



New color palette



*Bover presenta una paleta de colores diseñada para armonizar estética y funcionalidad.
Nuestra nueva gama combina tonos clásicos y atemporales con matices inspirados en la naturaleza.*

*Bover introduces a curated color palette designed to harmonize aesthetics and functionality.
Our new range blends classic, timeless tones with hues inspired by nature.*

Créditos

/ Credits

Dirección de arte / *Art Direction*: Joana Bover

Concepto y Dirección Creativa / *Concept and Creative Direction*: malabars

Enlighted:

José Luis Alcaine

Benedetta Tagliabue

Magi Puig

Lita Cabellut

Alex Ollé y Lluç Castells

Ignasi Terraza

Diseñadores / *Designers*:

Joana Bover

Nahtrang Studio

Benedetta Tagliabue & EMBT

Borja Laucirica & Leopoldo Milà

Jorge Pensi Design Studio

Alex Fernández Camps

Gonzalo Milà

Estudi Manel Molina

Cristophe Mathieu

Emiliana Design

Danos Salgados

Rubén Saldaña

Fotografías / Photographers

Jordi Solé / J.E. Estudi Disseny

Imprenta / *Printing*: TecnoArt

hover
barcelona lights

hover
barcelona lights